

A. Proforma for Inviting Expression of Interest for Developing MOOCs

(Please read the instructional manual before filling the form and submit at cec.moocproposal@gmail.com for UG Courses & cec.pgmooc@gmail.com for PG Courses)

1.	Title of the MOOC	:	
2.	Knowledge Stream	:	<input type="text"/> Refer Annexure-I
	Subject	:	<input type="text"/> Refer Annexure-II
	Degree programme	:	<input type="text"/> Refer Annexure-III
	Credit/Non Credit Course	:	Yes <input type="checkbox"/> / No <input type="checkbox"/> No. of Credits
3.	Details of the Course Coordinator	:	
3.1	Name	:	
3.2	Designation	:	
3.3	Contact Detail	:	Mobile No.- _____ (10 digits) Alternative mobile number if any- _____ Landline No.- _____ (STD) _____ Email ID:- _____
3.4	Experience in years	:	_____
3.5	Nature of Employment	:	Permanent <input type="checkbox"/> / Temporary <input type="checkbox"/> / Retired <input type="checkbox"/> / Professional <input type="checkbox"/> / Any other <input type="checkbox"/>
3.6	University/Institute/College Associated With	:	Name : _____ Address- : _____ _____ City: _____ State: _____ PIN: _____ Phone: _____
3.7	NAAC Rating of institute	:	_____ (Numeric only)
4.	Host Institute offering the course	:	Name : _____ Address- : _____ _____ City: _____ State: _____ PIN: _____ Phone: _____
5.	Which of the following Educational Multimedia Research center you would have easy access for production	:	<input type="text"/> Refer Annexure-IV
6.	I agree to provide the Host Institute's consent letter before the release of funds (will be released as per MHRD guidelines and terms & conditions issued by CEC)	:	Yes <input type="checkbox"/> / No <input type="checkbox"/>
7.	Final detailed proposal submitted *	:	Yes <input type="checkbox"/> / No <input type="checkbox"/>
8.	Sample Video (5 -7 minutes duration) *	:	Yes <input type="checkbox"/> / No <input type="checkbox"/>
9.	Sample write up 250-350 words on lecture in the proposal*	:	Yes <input type="checkbox"/> / No <input type="checkbox"/>

*Mandatory to be provided with proposal

The Course Coordinator may kindly ascertain before uploading the form that they have a Host University/ institute as per the MOOC guidelines from MHRD.

The acceptance of the course shall be in accordance to the MHRD/ UGC /CEC guidelines in force

Detailed MOOC Proposal

(Kindly fill the form as per the instruction given in respected columns and submit at cec.moocproposal@gmail.com for UG Courses and at cec.pgmooc@gmail.com for PG Courses)

S. NO.	DELIVERABLE	DESCRIPTION	REMARKS
1.0	Course Title	The course title- to give clear indication of content	As per the paper in the CBCS syllabus The course for the purpose of MOOC shall be: -It should be part of approved curriculum being transacted in a School/ College/University -It shall mean a paper which is taught at least one semester as a part of subject -It should end with an examination in resulting awarding of credits
2.0	Subject	Discipline	(e.g. Physics, Geology, etc.)
3.0	Course Level	UG /PG	
3.1	Course Category	Core/Elective/Certificate	
4.0	Course Description	Tell about your course	Description should contain 150 to 250 words. The course should conform to CBCS syllabus by UGC, year 2015. See UGC website link: http://www.ugc.ac.in/ugc_notices.aspx?id=1077
	specify the universities/institute name, where this course is being taught		
4.1	Course Duration (in Weeks)	A 1 to 4 credit SWAYAM course is expected to be covered in 4-12 weeks' duration including the assessment component in which (it should be 40 hours (for 3 credit course) to 90 hours (for a 6 credit course) for the full course) of learning from e-Content, reading reference material, discussion forum posting and assignment.	
4.2	Preferred Semester		
4.3	Course Credits	1 credit will be equivalent to 13-15 hours learning the course content, participating in discussion forums and other interactions, working on assignments and activities designated for the course etc.	As per UGC guidelines: Instructional Template for Facilitating Implementation of Choice Based Credit System (CBCS)
4.4	Weekly Study Plan	Lesson plan- the time line of sequential release of module, assignments and deadlines and interactions schedule	

4.5	Rationale for developing this Course					
5.0	Course Objectives	Define the overall objectives of the complete course including the expected learning outcome of the course.				
5.1	Learning Outcome	Preferably give point wise the learning outcomes				
5.2	Course introductory video	Introductory video- 3-5 minute duration, to be created for the course highlighting its objectives, learning outcomes, brief structure, engagement time etc. the video/ slide show should be appealing and informative for students				
5.3	Pre -requisites	Student eligibility and basic educational qualification or prior knowledge required for doing the course.				
5.4	Intended Audience					
6.0	Host Institution					
7.0	Faculty profile					
7.1	Brief about the Course developer (PI/SME) and Team:	S. No.	Name & designation	Department, Institute	e-mail	Mobile
7.2	Brief about Course Coordinator (100 Words)				To demonstrate credibility and assert expertise. A brief biography , career highlights , affiliations etc. not to exceed 100 words	
8.0	Total Number of Modules	Total number of modules in the MOOC				
9.0	Term End assessment	Proctored exam, with 2 question paper sets to be provided by course faculty.				
10.0	Total Engagement time for Discussion and interaction	The interaction can be through video tutorial or forum moderations and participation. Faculty to encourage discussion. May assign marks for participation and forum interaction. Discussion related to subject matter			Engagement in interaction and discussion is to be factored with grades. <u>Suggested:</u> a) After every 2-3 module give 1 hours of interaction. b) List some topics and questions for discussion in the forum.	
11.0	Assessment Plan	Specify requirements for successful course completion Assessment plan – the weight age assigned for different elements of the MOOCs			To be provided by the offering faculty/instructor. refer National Coordinator CEC guidelines for Evaluation strategy and question paper setting	

Weekly Course Plan

Course Title:

Weekly Course Plan aims to-

Scheduling video lectures and related text materials (e-book, references, glossary, FAQs etc.) in weeks, so that overall learning outcome of the course can be achieved in a systematic way throughout the course following weekly learning objectives.

Week	Day	Title of Lesson/Module	Objectives of the module- Point wise	Expected Learning outcome
First Week	Day 1			
	Day 2			
	Day 3			
	Day 4			
	Day 5			
Second Week	Day 1			
	Day 2			
	Day 3			
	Day 4			
	Day 5			
Third Week	Day 1			
	Day 2			
	Day 3			
	Day 4			
	Day 5			
Fourth Week	Day 1			
	Day 2			
	Day 3			
	Day 4			
	Day 5			
Fifth Week	Day 1			
	Day 2			
	Day 3			
	Day 4			
	Day 5			

More weeks may be added accordingly.....

Annexure-I

Please choose most suitable stream for your course

1. Art/Culture/Literature/Language
2. Social Science
3. Management and other Professional Courses
4. Natural & Applied Sciences

Annexure-II

1.	Agriculture
2.	Agro-Chemical and Pest Control
3.	Anthropology
4.	Applied Life Science (Sericulture)
5.	Applied Physical Science (Envir. Science)
6.	Applied Physical Sciences (Computer Science)
7.	Applied Physical Sciences (Electronics)
8.	Applied Physical Sciences (Industrial Chemistry)
9.	B. A. Education
10.	B. A. Multimedia Communication
11.	B. Arch.
12.	B. Library and Information Science
13.	B. Pharmacy
14.	B.A. LLB
15.	B.Com Commerce
16.	B.Ed (English)
17.	B.Ed.
18.	B.Ed. (Special Education for Visually
19.	B.El.Ed. (Elementary Education
20.	B.P.Ed.
21.	Bachelor of Business Studies
22.	Bachelor of Theatre Arts (core papers)
23.	BFA Painting Applied Art Sculpture
24.	Bio-Chemistry
25.	Bio-Informatics
26.	Bio-Medical Science
27.	Botany
28.	Business Economics
29.	Business Management
30.	Chemistry
31.	Communication & Journalism
32.	Computer Science
33.	Criminology
34.	Cyber Security/Information Security
35.	Economics
36.	Electronics
37.	English Language
38.	English Literature
39.	Environmental Science
40.	Film Studies
41.	Fine Arts
42.	Food Technology
43.	Foreign Language courses – German, Spanish, French & Russia (at the level of certificate course)

44.	Forensic Science
45.	Geography
46.	Geology
47.	Hindi Journalism
48.	Hindi Language
49.	Hindi Literature
50.	History
51.	Home Science
52.	Human Resources Management
53.	Human Rights
54.	Life Sciences
55.	Management & Marketing of Insurance
56.	Manuscriptology
57.	Marketing Management & Retail Business
58.	Mathematical Science (General Maths)
59.	Mathematics
60.	Microbiology
61.	Music (Hindustani Classical)
62.	Music (KarnatakiSangeet)
63.	Music (RavindraSangeet)
64.	Office Administration & Secretarial Practice
65.	Performing Arts
66.	Philosophy
67.	Physical Sciences
68.	Physics
69.	Political Science
70.	Polymer Science
71.	Population Studies
72.	Psychology
73.	Public Administration
74.	Sanskrit
75.	Social Welfare Administration
76.	Social Work
77.	Sociology
78.	Statistics
79.	Tourism
80.	Urdu
81.	Vocational Studies
82.	Vocational Studies - Mass Communication Video Production
83.	Vocational Studies (Advertising papers)
84.	Vocational Studies (Computer & Networking papers)
85.	Vocational Studies (Financial Accounting papers)
86.	Vocational Studies (Photography)
87.	Zoology

Other than the listed above, please specify.

Annexure-III

For Undergraduate Courses-

Please Specify, the degree program to which the proposed course belongs.

- B.A. (Honors)
- B.A. (Program)
- B.SC.
- B.SC (Honors)
- B.Com
- LLB
- BBA
- BFA
- B.Ed.
- B.P.Ed.
- B.Arch.
- B.Lib

Other than the listed above, please specify.

For Postgraduate Courses-

Please Specify, the degree program to which the proposed course belongs.

- M.A.
- M.Sc.
- MBA
- MCA
- M.Ed.
- LLM
- MPA
- M.Com
- M.Arch.
- MFA
- MSW
- M.Lib

Other than the listed above, please specify.

LIST OF MEDIA CENTRES

S. No.	Media Centre Location	Name & Address	Contact Number & E-mail ID
1.	Ahmedabad, Gujarat	Prof. B. V. Patel Director (I/c) Educational Multimedia Research Centre Guru Nanak Bhavan Gujarat University, Navrangpura Ahmedabad – 380009 Gujarat	Ph: 91-79-4026 2409 (Off), 4026 2402 (Dir) F: 91-79-4026 2437 M: 09824922325 emrcabadad1@bsnl.in
2.	Kolkata, West Bengal	Dr. Someswar Bhowmik Director Educational Multimedia Research Centre 493, Ajaynagar, Kolkata – 700 094 (Adjacent to Indus Valley World School).	Ph: 033-22874869, 22800627 M: 09830193882 F: 033-22891373 director@emrc.org someswarbhowmik@gmail.com
3.	Hyderabad, Andhra Pradesh	Prof. T T Sreekumar Director (I/c) Educational Multimedia Research Centre EFLU, O.U. Campus Hyderabad- 500605 Andhra Pradesh	Ph: 040-27098314, 27098131 Ext. 494, 27098185, 27097962 27207308 (R) M: 9537183602 F: 040-27207808, 27098141 27098402, 27098314, 27098402 director.emmrc.eflu@gmail.com sreekumartt@gmail.com sreekumartt@efluniversity.ac.in
4.	Jodhpur, Rajasthan	Prof. C.R Choudhary Director I/c Educational Multimedia Research Centre Department of Electronics & Communication Engineering Jai Narain Vyas University Faculty of Engineering Campus Jodhpur – 342011, Rajasthan	Ph: 0291-2513734, 2513731 (O) 2721593, 2741593 (Library) M: F: 0291-2513733, 2519976 director.emmrc.jnvu@gmail.com
5.	Madurai, Tamil Nadu	Prof. G. S. Selvam, Director I/c. Educational Multimedia Research Centre Madurai Kamaraj University Palkalai Nagar	Ph: 0452-2459148, 2459119 M : 9443748804, 9442559148 F: 0452-2459181 drselvamgsbiogem@yahoo.com emmrcmdu@yahoo.co.in

ANNEXURE- IV

		Madurai - 625021 Tamil Nadu	
6.	Pune, Maharashtra	Prof. A. D Shaligram Director (I/c) Educational Multimedia Research Centre University of Pune, Ganeshkind Road Pune - 411007 Maharashtra	Ph: 020-25690701, 25601127 25690315, 25690560, 25696348 02025531268 (R) M: 09373318687 F: 020-25690315 adshaligram@gmail.com
7.	Jamia Millia Islamia, New Delhi	Prof. Shohini Ghosh Director (I/c) AJK Mass Communication Research Centre Jamia Millia Islamia Maulana Mohammed Ali Jauhar Marg New Delhi - 110025	Phone: +91 11 2698 7285 +91 11 2698 6812 +91 11 2698 6813 Landline: 011-22733419(D) F: 26986811(Dir.), 26980229 (Registrar), 26981232 (VC) sgosh@jmi.ac.in , shohini.ghosh@gmail.com , mrcr@jmi.ac.in
8.	Calicut, Kerala	Mr. Damodar Prasad D. Director Educational Multimedia Research Centre University of Calicut Calicut- 673635 Kerala	Ph: 0494-2401143, 2407279 M: 09895788332 F: 0494-2407279 emmrccalicut@yahoo.co.in damodar.prasad@gmail.com
9.	Chennai, Tamil Nadu	Dr. S. Gowri Director, I/c Educational Multimedia Research Centre Anna University, Guindy Chennai- 600025 Tamil Nadu	Ph: 044-22300105, 22203182 044-22300106, 044-22350397 M: 09976475155 F: 044-22350397 sgowri@annauniv.edu emmrccennai@annauniv.edu
10.	Hyderabad, Andhra Pradesh	Dr. K. Narender Director (I/c) Educational Multimedia Research Centre Osmania University Hyderabad – 500007 Andhra Pradesh	Ph: 040-27098659, 27682370 040-65870140 M: 09849168717, 09177414060, 09985020205 F: 040-27098769 emmrccou@yahoo.co.in
11.	Imphal, Manipur	Prof N. Promodini Devi	Ph: 0385-2435805, 2435018

ANNEXURE- IV

		Director I/C Educational Multimedia Research Centre Manipur University, Canchipur Imphal- 795003 Manipur	M: 9862124036 F: 0385-221429, 2435145 2435805 emrcimp@yahoo.co.in
12.	Indore, Madhya Pradesh	Dr. A.K. Singh Director (I/c) Educational Multimedia Research Centre Devi Ahilya Vishwavidyalaya BhanwarKuan, Agra Bombay Road Indore – 452001 Madhya Pradesh	Ph: 0731-2465632 M: 09425032964 F: 0731-2761041, 2446169 (R) singhakhils@rediffmail.com
13.	Mysore, Karnataka	Prof. H Rajashekar Director (i/c) University of Mysore, Manasagangotri Mysore - 570006 Karnataka	Ph: 09448754039, 2419562 M: F: 0821-2419366 director@emrc.uni-mysore.ac.in rajashekarh1@yahoo.co.in
14.	Patiala, Punjab	Dr. Gurmeet Singh Maan Director I/c Educational Multimedia Research Centre Punjabi University Patiala- 147002, Punjab	Ph: 0175-2282435/2235 M: 09878477107 F: 0175-2282437, 2283073 emrc.patiala@gmail.com directormediacentre@gmail.com
15.	Roorkee, Uttrakhand	Mr. Raj Kumar Bhardwaj Director Educational Multimedia Research Centre Indian Institute of Technology Campus Roorkee – 247667, Uttrakhand	Ph: 01332-285229, 284357, 285790 (O), 285118, 272804 (R) M: 8800157384 F: 01332-273560 rkbhardwaj09@gmail.com jainrakshak@gmail.com
16.	Srinagar, Kashmir	Dr. Shahid Rasool Director Educational Multimedia Research Centre Kashmir University, Hazratbal Srinagar - 190006	Ph: 0194-2420610, 2420402, 2423281, 2420078, 2420405 (Extn. 2137/2138) M: F: 0194-2420610, 2421357, 2424735, 2410774 salimaemrc@gmail.com emrc@kashmiruniversity.net

ANNEXURE- IV

17.	Sagar, Madhya Pradesh	Dr. Pankaj Tiwari Director Educational Multimedia Research Centre Dr. Harisingh Gour Vishwavidyalaya Sagar- 470003 Madhya Pradesh	Ph: 07582-264153, 07582-238986 (R), M: 07582264153 F: 07582-264163 pankajtiwari68@gmail.com
18.	Puducherry	Dr. S. Arulselvan, Head (i/c) Educational Multimedia Research Centre, Dept. of Electronic Media & Mass Communication Bldg., Silver Jubilee Campus, Pondicherry University, R.V. Nagar, Kalapet, Puducherry – 605014.	Ph: 0413–2654686 M: 09443954850 arulselvan.senthivel@gmail.com
19.	Lucknow, Uttar Pradesh	Prof. Gopal Singh Director (I/c) Educational Multimedia Research Centre Babashheb Bhimrao Ambedkar University Lucknow – 226025 Uttar Pradesh	M: 9412401693 Ph: 0522-2998835 Mail: drqsmasscom@yahoo.com
20.	Gaya, Bihar	Prof. Israil Khan Director I/c Educational Multimedia Research Centre Magadh University, Bodhgaya Gaya - 824234 Bihar	M: 09431416005 emmrc.mu@gmail.com
21.	Dibrugarh, Assam	University Registrar Director I/c Educational Multimedia Research Centre Dibrugarh University Dibrugarh – 786604 Assam	M: 94355 31869 jghandique@rediffmail.com jghandique@dibru.ac.in

ON UNIVERSITY LETTER HEAD

Consent Letter for being Host University

_____ (University/Institution) provides consent to facilitate Delivery, Evaluation and Certification including transfer of credits for the MOOC (s) (title) _____ of _____ credits

Nos. _____ of MOOCs as detailed per the enclosed Annexure*.

This consent is being made based on the certifications made by PI _____

Respective Course Coordinator, who has / have developed the MOOC(s) in four quadrants as per the UGC guidelines and having met the requirement of MOOC(s) as envisaged in MHRD guidelines dated 11th March 2016 and 1st June 2017.

Signature:

Date:

Name & Designation

* Include the List as signed Annexure with details such as MOOCs Title, PI's Name, and MOOCs Credits etc.



Consortium for Educational Communication



Structure of the MOOCs Course with Guideline to be followed by CCs for development of a MOOCs Course after Proposal Approval

1. **One Course introductory video (for the entire course):-** 5-7 minute duration (Covers Course objectives, description, structure & brief about course content / curriculum , pre-requisites & learning outcomes of the course, duration of the course , grading scheme, and number of credits offered)
2. **Week Introductory Videos** (for every week):- 1-2 minutes video covers the week-wise description & brief content and activities to be undertaken in the week.
3. **Week sum-up videos:-** 1-2 minutes summing up video covers the content taught in the week to be provided at end of the week.
4. **Week-wise Content:** Will include the course content in the form of texts & videos, self-assessment questions, activities, discussion forums & references.
 - a) ***E-text: doc (Word file) or (PDF)***

- Consult/Study the syllabi of several universities before finalising the syllabus of the concerned subject
- Try to Identify Content writers from Universities other than the CC's own university (pan-India approach)
- Textual document should consist of about 3000 words of detailed write-up on the topic of each module.
- The textual description should also be enriched with multimedia supplements (images, hand drawings, maps, graphs etc) wherever applicable

Textual document should consist of at least 8-10 pages or minimum 3000 words with detailed write-up on the topic of the module/lesson. Topic should be built in systematic and logical manner. A summary at the end will help a learner to quickly review the entire e-text.

Self-check exercises (Problems with answers given) to be provided to learners on weekly basis, which allow them to assess their learning and progress. Doing them online with self-grading provides immediate feedback. In the body of the text, examples from day to day life, if applicable should be incorporated. Multimedia supplements may include images for which resolution should be about 600 dpi, animations, graphics, video or audio clips, line drawings, hand drawings whichever applicable/possible. For each topic or subtopic, Content Writer should use examples to explain the module, if required.

b) Video / Self-Learning: MP4

- The Video duration for the entire course to be about 20 hours for 4 credit course. The duration of full one module Video should be 25-30 Minutes (or more), which shall be broken into videos of about 8-10minutes to engage the students attention throughout the course.

- Video tutorial which will explain the concept of a module/lesson, should be initiated by the teacher with appearances (generally less than 25% of the total time, not more than 6 minutes) in-between the section/sub-sections of the topic and the entire topic should be in video timeline full of graphics, animations, PPT and not merely the content. Content delivery through Video is an essential component of each module that needs to be incorporated to explain the topic. It must include:- Multimedia, Animation, Documentary, Simulation, Graphics and Virtual Lab appropriately.
- **Video recording format: Full HD 1920x1080 pixels.**
 - Videos aspect ratio: 16:9 (widescreen).
 - Module Delivery: 1080i following MPEG-4 AVC Compression- Compression @500 kbps – 1 mbps with pixel resolution of 480x360 or better files on MPEG4 format to be provided
 - Audio Channel 1 to have Mixed Audio Track.
 - Font size: Heading: 24-30; Sub-heading: 22-26; Body: 20-24;
 - Full screen Video Frame, space of the Video should be utilized

Best practices for video

- The Video must not be like a Spoken Tutorial (audio narration / voice-over of text mention in presentation slides).
 - A clear description of visuals as well as text is required. Training demonstration, illustration of examples, case study, documentary, etc should be added wherever applicable.
 - No reading from teleprompter. Speak extempore. Body language should not be stiff.
 - Course Coordinators are advised to use the Indian faces in animation and videos
 - Training demonstration, illustration of examples, case study, documentary, etc should be added wherever applicable.
 - The expert/teacher whose video is being recorded should look straight into the camera lens.
 - The audio has to be clear and of superior quality. Make sure that there is no distracting background noise.
 - Video must include:- Multimedia, Animation, Documentary, Simulation, Graphics and Virtual Lab appropriately.
 - University logo/name/animation is not permissible in the MOOCs development; however course coordinator may use the logo of CEC/MHRD and SWAYAM in their videos.
- c) **Presentation: PPT (PowerPoint Presentation program):-**
- Avoid long blocks of text preferably use bulleted points, use appropriate fonts (e.g. Arial, veranda, Helvetica or Myriad pro etc), use larger font size (not less than 20) for clear visibility. Add graphics and images as much as possible appropriately. Kindly note that presentation would be part of video, however PI has to submit presentation for each module.
- d) **Assessment:** The Content Writer should provide minimum 10-15 questions for each

module / lesson for Self Assessment and weekly Graded Assessment. Further, make question groups i.e. Self Assessment and weekly Graded Assessment for each module/lesson accordingly.

(i) Self Assessment- Self assessments need to be given with each module/lesson.

(ii) Weekly Graded Assessment- Weekly assessments need to be given once in a week, which cover entire module/lesson delivered in respective week.

*Questions given as self assessments cannot be given for graded assessments.

Assessments questions can be given in following formats-

- i. Multiple Choice Questions with Answer
- ii. Multiple Select Questions with Answer
- iii. True & False Statements
- iv. Fill in the Blanks
- v. Match the Columns.
- vi. Short Answer type (one liner)
- vii. Comprehension
- viii. Subjective Assignments

Assessment Plan:- Grading Scheme: Allocation of marks (in percentage) to Assignments, quizzes, and Final Examination.- Two sets of Question Paper for final Exam to be provided by the Course Faculty in the format suggested by the National Coordinator.

e) References or Further Readings:-

This is to be provided as supporting material of respective modules in different forms. References, Web links, Development of Course, Open content on Internet, Cases Studies, Anecdotal information, Historical development of the subject; articles may be given for self learning.

GUIDELINES TO AVOID PLAGIARISM:

- CC to obtain copyright clearance from Content writers for any readings, images, and video clips used as core and supplementary reading in case of licensed material if used.
- Direct references to specific materials should be avoided in video content or other course material till clearance has been obtained.
- CC to ensure that content is NOT plagiarised, for this purpose URKUND or Turnitin software can be used
- Online freely available software –plagiarism-detect.com
- It shall be ensured that the proper credit and reference is given by the author about the source used in video or in e-text.



Guidelines for developing Online Courses for SWAYAM

1st June 2017

**Government of India
Ministry of Human Resource Development
Department of Higher Education**

Revised Guidelines for developing online courses for SWAYAM



सत्यमेव जयते





Contents

BACKGROUND AND PERSPECTIVE.	3
1. Definitions.	3
2. SWAYAM Board.	4
3. National Coordinator	5
4. Scope of SWAYAM.	6
5. Creation of online courses for SWAYAM.	6
6. Notification of Course to all Universities.	10
7. Assessment and Certification.	10
8. Intellectual Property Rights/ Copy Right handling.	11
9. Financing the online courses.	11
Annexure-I.	14
A. Equipment Setup & Specs for use in development of Online Course.	14
1. Camera(s)	14
2. Non-linear editing	14
3. Card reader compatible to the memory Card of Camera's.	16
4.(a) Wacom 27" Interactive Pen & Multi Touch Display.	16
4.(b) Interactive touch screen panel with required computer, Pen and Software	16
5. Laptop Touch Screen 15".	17
6. Vision Mixer/ Switcher.	17
7. Audio Mixer.	17
8. Microphones.	18
9. Active speaker (2 way).	18
10. Headphones.	18
11. UPS	19
B. Post Production Processes & Standards.	19
C. Utilization of equipment available at institutions.	19



BACKGROUND AND PERSPECTIVE

Whereas, with a view to providing access to the best quality learning resources across the country, the project 'Study Webs of Active Learning for Young Aspiring Minds' (SWAYAM) has been started.

Whereas, SWAYAM provides an integrated platform and portal for online courses, using information and communication technology (ICT) covering High School till all higher education subjects and skill sector courses to ensure that every student benefits from learning material through ICT;

Whereas, SWAYAM is a:

1. One-stop web and mobile based interactive e-content for all courses from High School to University level.
2. High quality learning experience using multimedia on anytime, anywhere basis.
3. State of the art system that allows easy access, monitoring and certification.
4. Peer group interaction and discussion forum to clarify doubts
5. Hybrid model of delivery that adds to the quality of classroom teaching.

Whereas, SWAYAM involves development of Massive Open Online Courses (MOOCs) compliant e-content (video and text) and building a robust IT platform;

Whereas, in order to disseminate educational content to masses, the MHRD has launched 32 Direct-To-Home (DTH) educational TV channels called "SWAYAM Prabha" broadcasting education content 24x7 basis, and the content developed under SWAYAM would be used for transmission in SWAYAM Prabha (SP) DTH channels.

Whereas, there is a need for synergizing the quality of contents on these platform, and for standardizing the content delivery;

Now, with a view for systematic development of the online courses for the SWAYAM, the following guidelines which propose to lay down technical and production standards for the e-content have been issued:

1. DEFINITIONS:

1.1. In these guidelines, unless the context otherwise requires, the following words shall have the following definitions:

- a) '**Academic Advisory Council (AAC)**', shall mean a group of academicians of repute identified and appointed by the National Coordinator with the mandate of identifying the CCs, examining the course proposals and approving them.
- b) '**Course Coordinator (CC)**': The CC shall be a Subject Matter Expert (SME) belonging to a reputed educational institution/Industry or a specialist in the field identified and entrusted with the task of developing online course in a



given area by the NC.

- c) '**Course**' shall be of two types: credit courses and non-credit courses.
- Credit Course* shall mean a course which is taught for at least one semester as a part of a subject/programme.
 - Non-Credit Course* shall include courses like awareness programme, continuing education programme or training of specific skill set as independent course, which are not part of any set curriculum. It can be of shorter duration.
- d) '**Four quadrant approach**': The four Quadrant approach means e-learning system that has the following components:
- Quadrant-I is e-Tutorial; which shall contain: Video and Audio Content in an organized form, Animation, Simulations, video demonstrations, Virtual Labs, etc, along with the transcription of the video.
 - Quadrant-II is e-Content; which shall contain; self instructional material, e-Books, illustrations, case studies, presentations etc, and also contain Web Resources such as further references, Related Links, Open source Content on Internet, Video, Case Studies, books including e-books, research papers & journals, Anecdotal information, Historical development of the subject, Articles, etc.
 - Quadrant-III is the Discussion forum for raising of doubts and clarifying them on a near real time basis by the Course Coordinator or his team.
 - Quadrant-IV is Assessment, which shall contain; Problems and Solutions, which could be in the form of Multiple Choice Questions, Fill in the blanks, Matching Questions, Short Answer Questions, Long Answer Questions, Quizzes, Assignments and solutions, Discussion forum topics and setting up the FAQs, Clarifications on general misconceptions.
- e) '**Host Institute**', Educational Institute offering the MOOC and conducting end examination, awarding credits and certification.
- f) '**MOOCs**': Massive Open Online Courses (MOOCs) are such online courses which are developed as per the pedagogy stated herein and following the four quadrant approach.
- g) '**National Coordinators (NCs)**': National Coordinators are the Institutions that have been so designated by the Ministry and assigned a specific sector for preparation of online courses for SWAYAM.
- h) '**Parent Institute**', Institute to which student registered for MOOC is enrolled.
- i) '**Sector**' shall mean a particular level or discipline of learning allotted to a NC by the MHRD.
- j) '**Subject Matter Expert Groups (SMEGs)**' shall mean a group of reputed academicians in a particular subject identified by the National Coordinator in each subject.
- k) '**Subject**' shall mean a specific area under a discipline (Example: Physics) taught in an educational institution consisting of specific programme/ courses, resulting in the award of a certificate/ diploma/ degree.
- l) '**SWAYAM Academic Board**' shall be a apex academic body that would lay down standards of quality for the courses to be offered through SWAYAM.
- m) '**SWAYAM Board**' shall be the Authority that would be overall in-charge of the formulation of the Platform, prescribe quality of content and facilitate conduct of examinations.



2. SWAYAM Board

SWAYAM Board (SB) shall be the Body for managing the SWAYAM and SWAYAM Prabha by coordinating the work of technical and academic bodies so as to deliver high quality online education.

- a) Composition: The Board shall have the following membership:
- Secretary (Higher Education) – Chairperson
 - Chairperson UGC
 - Chairperson AICTE
 - (5) Bureau heads from the Ministry of HRD (ex-officio) looking after: Technical Education, Management Education, Higher Education, School Education, Open/Distance Education
 - All National Coordinators of SWAYAM and SWAYAM PRABHA
 - JS&FA of MHRD
 - Mission Director NMEICT (Member Secretary)
- b) Functions: The SB shall discharge the following functions:
- Take decisions for smooth running of SWAYAM and SWAYAM PRABHA platforms.
 - Lay down Policy regarding implementation issues including: cost payable for development and delivery of the courses, examination fees, accepting the content from foreign/private institutions/universities, within parameters laid down by the competent authority.
 - Review the progress of each NC pertaining to sanction, progress, development and delivery of various online courses.
 - Any other matter that has arisen during the operation and delivery of SWAYAM and SWAYAM Prabha.
- c) Secretariat: The SB shall have a secretariat located in AICTE/ MHRD for servicing the Board, composition of which would be decided by the Board.

3. SWAYAM Academic Board (SAB):

- (1) There shall be a SWAYAM Academic Board responsible for guiding the National Coordinators and for laying down quality standards. The SAB shall be constituted as follows:
- Chairman UGC – Co Chairperson
 - Chairman AICTE – Co Chairperson
 - Two technical experts nominated by the Ministry
 - Two reputed academicians nominated by the Ministry
 - Two representatives from the Industry, one each nominated by MSME and Ministry of Skill Development
 - Director AICTE – Member Secretary
- (2) The SAB shall discharge the following functions:
- Monitor the quality of the courses on the SWAYAM and lay down quality standards.
 - Offering of courses on SWAYAM
 - Integration of SWAYAM and SWAYAM Prabha
 - Monitor the progress of conduct of the end-term examinations



- for the SWAYAM courses and resolve issues if any.
- v. Monitor the progress of transfer of credits and resolve issues if any.

4. NATIONAL COORDINATORS

4.1. The following shall be National Coordinators for each of the Sectors for the purpose of development of the e-content, delivery of online courses and overseeing the assessment procedures of courses offered on SWAYAM. However, the Ministry can add National Coordinators from time to time depending on the need for expanding the Courses to be offered:

S. No.	National MOOCs Co-ordinator	Sectors
1	University Grants Commission(UGC)	Non-Technology Post Graduate Degree Programmes.
2	NPTEL	Technical / Engineering UG & PG degree programmes.
3	Consortium for Educational Communication	Non Technology Under Graduate Degree programmes.
4	IGNOU	Diplomas and Certificates programmes
5	NCERT	School Educational Programmes from Class 9 th to 12 th .
6	NIOS	Out of school children Educational Programmes from Class 9 th to 12 th .
7	IIM Bangalore	Management programmes.
8	NITTR, Chennai	Teacher Training programme.

5. SCOPE OF SWAYAM

5.1. The SWAYAM shall cover the following:

- Curriculum based course contents covering diverse disciplines such as arts, science, commerce, performing arts, social sciences and humanities, engineering, technology, law, medicine, agriculture etc. in higher education domain (all courses to be certification-ready).
- School education (9-12 levels) modules; for teacher training as well as teaching and learning aids to learners to help them understand the subjects better and also to help them in better preparedness for competitive examinations for admissions to professional degree programmes.
- Skill based courses, which cover both post-higher secondary school skills that are presently the domain of polytechnics as well as industrial skills certified by the sector skill councils of various Ministries.
- Advanced curriculum and professional certification under a unified scheme in higher education domain that can be tailored to meet the demands of Choice Based Credit System (CBCS) currently being implemented in India at under graduate level.
- Curricula and courses that can meet the needs of life-long learners.



- f) Independent courses which may not be part of any set curriculum and may be taught as awareness courses, continuing education programme and for training of specific skill sets.

6. Creation of online courses for SWAYAM:

6.1. Identification:

The National Coordinators (NC) shall ensure that work of converting a course into a MOOC shall be done in a comprehensive manner, such that there is complete coverage of all the courses in a subject/programme.

- a) The NC shall identify courses where online education is possible and preferred. The identified courses shall be advertised in newspaper and other media calling for Expression of Interest (EoI).
- b) In all identified courses, **Expression of Interest** (EoI) can be invited for credit courses from CC through recognised Universities/ Institute of National Importance and other educational Institutions authorized to award degrees/credits and from subject specialists both in Public and Private Sectors for non-credit courses.
- c) The CC while submitting the expression of interest (EoI) shall also submit an undertaking from a Host University/Institution conveying its willingness to offer the course for credit, conduct examination, assessment, evaluation, issue certificates and transfer the credits to the students of the Parent University/Institution as per the UGC/ AICTE/any other regulatory body Regulations issued for the purpose.
- d) After evaluating the EoI received, the NC shall identify a Course Coordinator (CC) for each Course, based on (i) the quality of the sample content, (ii) reputation of the expert/ institute and (iii) teaching-learning methods proposed, and invite him/her to prepare the MOOC within 6 months from that date.
- e) The NC shall ensure that no further courses are allotted to a CC unless he/she has successfully completed a course allotted earlier.
- f) In case two or more CC from the same Institution drop / discontinue courses at a given time, the host Institute shall be denied further participation for a stipulated time.
- g) In case, the selected CC is a private person or a private institution, not entitled to award credits/ certificate, it shall identify a public Institution authorized to offer credits/ certificate for the course and issue certificate, as Co-applicant. An MoU between the two defining their roles will be formulated and later approved by the NC / SB.
- h) The NC shall constitute the following Committees immediately:
 - i. **Academic Advisory Council** (AAC) consisting of academicians for assisting the NC to consider and take decisions on every MOOC proposal.
 - ii. **Subject Matter Expert Groups** (SMEGs) for each subject consisting of academicians for evaluating the Proposals for Online Courses and make recommendations for its acceptance, improvement or rejection.
- i) The courses, which carry credits/ certification, shall be cleared by the 'host' University/Institute, who shall also agree to conduct End Examination, assessment and grant credits/ certification.



6.2. Pre-production activities (12 weeks/Online Course)

- a) Each CC shall constitute an academic team of educationists with proven abilities for preparation of the Teaching Learning Material (along with the pedagogy and the activity-based interventions for improving the delivery of the content).
- b) The CC shall, within 2 weeks from the date of appointment, prepare a
- c) **Proposal for MOOC** consisting of the following and submit the same to the NC for approval:
 - i. Introductory module: Defining the Course design, qualifications for taking the course, introductory video, assessment system, credits to be awarded, starting date/ending date, and expected outcomes.
 - ii. Scheduling of course: lectures / reading material / assignments / quizzes/ test into weeks and short modules.
 - iii. Instructional videos to be prepared – along with the transcript, multi-media techniques to be used, and the name of the teacher-on-the-camera.
 - iv. Details of reading material such as lecture notes / additional readings to be provided.
 - v. Self-assessment modules: The total number of quizzes and assignments to be provided for the course.
 - vi. Assessment system: Weekly /biweekly assessments and assignments that would be required to be taken by the students.
 - vii. Reading material: Notes/extra readings.
 - viii. Self-assessment modules: Quizzes and tests.
 - ix. Assessment system: Weekly assessments and assignments.
 - x. Discussion forum: List of Teaching Assistants for handling the discussion forum and answering queries raised by registered Students.
 - xi. The CC shall ensure that the Online Course, (where **Credits/Certificate** on the Course are to be offered) under SWAYAM, (i) is Cleared by a University/ Institute and (ii) the University/ Institute agrees to issue certificate(s) and **'Transfer the Credits'** to Registered Students under SWAYAM that are existing as regular & enrolled students from a recognized University/Institute across the country and shall follow, the UGC & AICTE (Credit Framework for Online Learning Courses through SWAYAM) Regulation, 2016, a 'Gazette Notification' issued on 19th July 2016 & 17th August 2016, respectively.

Non-submission of the proposal in the above manner within the given period shall automatically result in cancellation of the order entrusting the work.
- d) On receipt of the Proposal for MOOC, the NC shall place the same before the **Subject Matter Expert Groups (SMEGs)** for its consideration. The SMEGs shall convey its approval, amendment or rejection within Three weeks. In case the Subject Matter Expert Groups (SMEGs) makes suggestions for improvement/changes, the CC shall make the changes and present the same within 2 weeks further. The Subject Matter Expert Groups (SMEGs), may thereupon, make the final recommendation to the Academic Advisory Council (AAB).
- e) Based on the feedback given by the Subject Matter Expert Groups (SMEGs), the Academic Advisory Council (AAB) shall examine each



proposal and either approve, suggest changes or reject same within a further period of 2 weeks from the date of receipt of Subject Matter Expert Groups (SMEGs) report. The AAB shall also recommend to the NC the required budget for preparing the MOOC.

- f) The NC shall thereupon, and without any further delay, communicate the decision to the CC and also release the funds required for starting the production.

6.3. Production activities (8 weeks/ Online Course)

On receipt of the approval from the NC, the CC shall proceed for production of the videos in the following manner:

- a) **Identification of the studio:** In order to have uniformity in Technical quality of contents developed under SWAYAM & have compatibility between contents developed by NMCs, it is recommended to have uniform set of equipment being used by CCs. The studio hired by CC shall have all equipment as listed in **Annexure-I**. In case a studio of these specifications is available in the institution, the same shall be used. Otherwise, a studio with these facilities can be hired for the purpose of making these Programmes as per the rates given in **Para 9 A**).
- b) **Production team:** There shall be a Production team experienced in preparing Programmes for educational purposes, consisting of a Director/Producer, Instructional Designer, Production Assistant, Camera persons, multi-media technicians and Editors, who can be paid by the Course Coordinator as per the rates given in **Para 9 A**).
- c) **Duration of content:** A four-credit course may have overall duration of about 20 hours of video lectures and reading Module (a course may have upto 40 Modules). Content is required to be submitted in a hard disk, the (i) 'Video Edit files' @ 10 Mbps for transmission on SWAYAM PRABHA and (ii) further compressed files @ 2.5 Mbps along with other TLM (in SWAYAM Template) for delivery through SWAYAM.
- d) **Presentation techniques:**
- The production of programme may be done in a manner that a substantial part that at least 75% of the total duration of each production should use innovative learning techniques viz. case-studies, scenarios, animation, analogies, individual or group activities, concept-mapping, in-text learning quizzes, interactive exercises within learning modules, discussion forum, multi-media techniques, innovative graphics, live experiments, demonstrations, role-plays, field documentaries etc.
 - It shall be the responsibility of the CC to ensure that none of the graphics, animations, images, sound clips, video clips used are plagiarized or cited without formal permissions from owners who must be informed of the distribution policies of SWAYAM.
 - It shall be the responsibility of the CC to ensure that none of the graphics, animations, images, sound clips, video clips used are plagiarized.
 - Whereas direct lecture focused on the teacher can be used, it may be kept for less than 15% of the total duration of video. Even in this case, the teacher should speak extempore and should not read from written material or even a Teleprompter. It should be ensured that the teacher before the camera is presentable as per television practices.



- e) **Transcription of Video** shall be prepared along with the programme, which may be needed for translation of the transcript and for sub-titling in other languages.

6.4. Post production activities (4 weeks/Online Course)

There shall be a post-production team consisting of the Video Editor, Sound Editor and Music team, equipped with video editing software working in Non-Linear Editing System (NLE) along with suitable equipment listed in **Annexure-I**. They shall be responsible for:

- Video editing the programme using HD parameters.
- Writing, (re)recording, and editing the soundtrack if needed.
- Adding visual special effects, multimedia effects and computer-generated imagery (CGI)
- Sound re-recording or mixing with professional audio equipment.

6.5. Review of the Course content and approvals (4 weeks/Online Course)

- a) On completion of the programmes, the CC shall intimate the NC about the readiness for review of the Course.
- b) Immediately thereupon, the NC shall get the course Previewed/reviewed from academic and technical experts and thereafter convene the SMEGs meeting for viewing the course in detail along with the video and reading resources.
- c) The SMEGs, after viewing the course shall verify the following and based on these recommendations, the NC will place the course before the AAB, which will approve the Course for uploading on the SWAYAM portal:
 - Final typos and grammar checks.
 - Brand language/message (i.e. in keeping with Online Course guidelines)
 - Pedagogy and learning experience.
 - Formatting of text and images.
 - Ensuring the presence of basic Online Course elements like video/e-Content, discussion forums, Interactive elements, assignments, assessment methodology etc.
 - Video quality checks.
- d) The NC in consultation with the CC, will also recommend the 'Start date' and the 'End date' for the course.
- e) Based on these recommendations, the NC will place the course before the AAB, which will approve the Course for uploading on the SWAYAM portal.

7. Notification of Course to all Universities

As soon as AAB approves a course, the same will be reported to the SWAYAM Board by the NC. The SWAYAM Secretariat shall request the concerned regulator to communicate to all Universities/Institutes under their jurisdiction to notify the courses to their departments and affiliating institutions for availing and transfer of credits by students enrolled with them.

8. ASSESSMENT AND CERTIFICATION

- a) The CC shall decide the suitable assessment system for the course based on the stated learning outcomes, in consultation with the host University/



institution offering the course.

- b) Normally, the assessment shall have both formative assessment to promote deeper learning, critical thinking and reflection, in combination with summative assessments designed to gauge student achievement and/or performance. Summative assessments may include graded quizzes, reports or projects, peer assessments or proctored examination. Whereas an online examination would be the preferred mode, the CC may decide on the mode of conducting the final examination. Efforts must be made to include industry or industry bodies as partners in the certification process for further value addition to the students. Wherever possible, education and R & D team members from the industry need to be included in the design of course contents and problem sets. However, problems may be of a generic nature and specific practices of participating industries should not be used as contents.
- c) In case, a pen and paper final examination is to be conducted, the same shall be offered through any college/school volunteering to conduct the same. The decision in this respect will be taken by the host institution.
- d) After conduct of the examination and completion of the evaluation, the host institution shall award marks/grade as per the evaluation scheme announced, within 4 weeks from the date of completion of the final examination.
- e) On successful completion of each course, the host institution offering the Online Course would issue the certificate, along with the number of credits and grades, through which the student can get credits transferred into his/her marks certificate issued by his/ her parent institution.

9. INTELLECTUAL PROPERTY RIGHTS /COPYRIGHTHANDLING

- a) The CC shall follow copyright laws for any readings, images, and video clips used as core and supplementary reading in case of licensed material if used and submit an undertaking to that effect to the NC.
- b) All contents (text, audio, video, animation, quiz etc.) developed with the funding of NMEICT will be the property of SWAYAM.
- c) All courses and contents posted in SWAYAM will be copyrighted to SWAYAM. Ministry will, from time-to-time, announce policies for access and charges, if any (for certification) and will also publish appropriate Open Educational Resources policy in consultation with other national and international bodies.
- d) The CC shall be given explicit permission for creating books and other distribution materials ever for commercial purposes with the explicit undertaking that contents published in SWAYAM shall remain there.
- e) The terms of service should be clearly laid out so as to address the following key points by the CC:
- Any disclaimers should be clearly spelt out.
 - User /student/ institutions should be informed about the usage rights of the course content available on SWAYAM.

Equipment Setup & Specifications, for use in development of Online Course.

Note: Make/Models/trade names appearing in Annexure-I are indicative only, equipment with similar or better features & Specification are acceptable.

Block Diagram

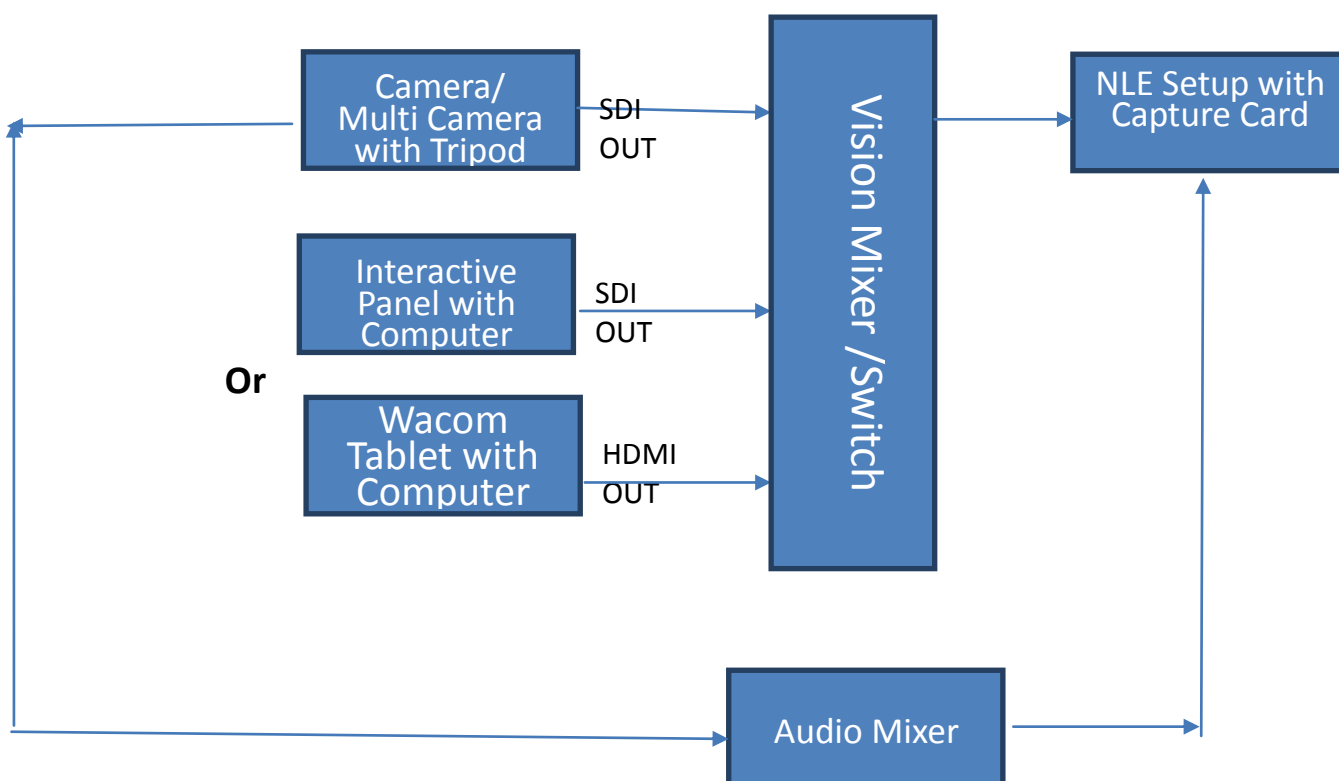

1. Camera(s):

Three 1/3" type; Full HD CMOS sensors; PAL color; 1920x1080/50i; Gross Pixels \geq 2.2 Million; camera to have a resolution of \geq 850 TVL; Sensitivity: \geq F10; S/N 54 db; Motorized Zoom Lens > 20X (28 mm to 560mm) with optical image stabilization; Proxy Video; Aspect Ratio 16:9; Audio: AAC 2ch, 16bit, 48kHz; Multi-Camera Synchronizing with Genlock IN and TC IN/OUT; HD Recording \geq 50 Mbps, should also support Intra / LONG GOP recording. Two or more Memory Card/Media Slots, Hot Swap for Continuous Recoding, with content security features. To support AVC H.264/MPEG4, MOV Files / Quick Time; Video out: SDI & HDMI.

Camera to have a suitable **Tripod**, with minimum payload (> the weight of Camera setup). Tripod should have floor spreader.



2. Non-linear editing:

Specifications: Non-Linear Editing Unit.

a). Editing Software: Adobe Creative Cloud for Teams

c). Hardware:

- Windows 10 Professional 64bit OS
- 1TB 7200 RPM SATA 1st Hard Drive
- 500GB 7200 RPM SATA 2nd Hard Drive
- USB Keyboard
- USB Optical Mouse
- SuperMulti DVDRW SATA 1st
- NVIDIA Quadro GPU (K4000 or better)
- Dual Xenon Processor Air Cooling Kit (E5-2620 v2 2.10Ghz 15MB 1600 6C 1st CPU)
- 32GB DDR3-1866 (8x4GB) 2CPU Unbuffered RAM
- 21" Monitor (1920 X 1080).

d). Video Capture Card compatible to the NLE software similar to Black Magic Design/ HD Extreme / AJA / MATROX / DVS.

Native editing for DV, DVCAM, DVCPRO, DVCPRO 50, DVCPRO HD, AVC-INTRA, Long GOP, XAVC, FireWire device control, Still images: PSD, BMP, JPEG, PICT, PNG, SGI, TARGA, TIFF. Support for AIFF, WAV, MP3, CAF, BWF, SDII, NeXT, QuickTime.

e). Effects: FxPlug support, Real-time software-based audio normalization, RT Extreme for scalable software-based, multi stream real-time effects in DV, SD, and HD formats, Real-time effects playback on main display and on NTSC/PAL or HD monitora with perfect synchronization, Dynamic RT for automatically adjusting playback quality and/or frame rate based on hardware capabilities Key frame graphs and editing in Viewer or Timeline, More than 200 transitions, effects, and filters, Import multilayered Photoshop files with layers and alpha support

f). Character Generator Software with latest Patches to support English/ Hindi –Devnagri, technical & scientific fonts, symbols etc.

3. **Card Reader:** compatible to the Memory Card of Camera's:

4. **(a) Interactive 27" Multi Touch Display & Pen:**

Resolution >5000 lpi; Having >2000 pressure levels, widescreen 16:9 display; resolution of 2560 x 1440; Using Adobe RGB; 1.07 billion colors; Works with Photoshop® and Adobe® Illustrator CC; USB-3 & HDMI connectivity to PC & Mac; with features to Brush, Draw, Paint, Image editing, 3D Animation, scroll, zoom and rotate.

OR

4. (b) Interactive touch screen panel with required computer, pen and software.

Interactive touch screen panel with required computer, pen and software & appropriate adjustable Mount with total upto 6' Height.

LCD Panel:

≥ 50 inch widescreen.



सत्यमेव जयते



Max resolution:	1920 x 1080
Brightness:	300 cd/m ² or more
Contrast ratio:	3,000:1 or better
Response time:	6 ms or better
Driver:	OS: Windows / Linux/ MAC
Touch pen or Finger Interactivity:	Yes
Video input:	Compatible with the computer
Video outputs:	Compatible with the computer & Vision Switcher

Note:

- The interactive panel system should be provided with: a computer having at least one HDMI output port, two USB ports and a trolley stand.
- PC should have a single processor Intel Core i7 4930K 3.4 GHz or higher and the VGA card should be GTX 780 or higher. Equivalent AMD VGA card may also be provided with MS Office suite latest version installed.
- Any digital peripheral / glues / distribution amplifier required with the system should be quoted as per the offered workflow design.

5. Laptop Touch Screen ≥15"

- Processor: Intel® Core™ i5 processor or better, 2.40 GHz or more.
- Operating system: Windows 10, 64bit.
- Display: 14.0" or 15.0"
- Memory: 8GB (4GB x2) DDR3 1600Mhz or more.
- Hard drive: 500GB 5400RPM for laptop, SATA hard drive.
- Open Office suite latest version.
- Optical drive.
- Wi-Fi, LAN, Bluetooth.
- HDMI true HD support Out Put.
- Built-in speakers for laptop.
- Ports: network connector RJ45, HDMI, USB 3.0, headphone jack, microphone jack, SD card reader.
- Battery capacity 4 hours or more continuous use.
- Ampli-speakers for the PCs.

6. Vision Mixer/Switcher

For connecting Cameras, Interactive Panel and Tablet: 4-CH HD Video Switcher with Inbuilt Frame Synchronizer on all inputs, Frame Storage capabilities, supporting 2-CH HD-SDI, 2-CH HDMI inputs, 2-CH HD-SDI & 1-CH HDMI outputs, 1 x Chroma-Keyer, 1x DSK.

7. Audio mixer:

Input channels: 8 Channels with minimum 6 Mic/Line selectable inputs.
I/O interface: XLR / Phono, (balanced/un-balanced).



Input sensitivity: Mic -60 db or better, Line 0 db
Audio frequency response: ≤ 20 Hz - ≥ 20 KHz ± 0.5 db
Total harmonic distortion & noise: ≤ 0.01 % -30dbBu input routed to Mix, Mic gain 30dB
S/N ratio: Better than 100 dB
EQ bands: 2 (HF, MF & LF)
Variable send (aux) buses: Minimum 2
Returns: Minimum 2

Other features:

- True, professional +48V phantom power (min 2 I/P) for condenser microphones.
- Linear / Slider fader.
- RCA / Phono playback inputs and record outputs.
- Peak LEDs on all input channels.
- Mute and PFL on input channels. Output metering.

8. Microphones:

UHF wireless Lavalier / collar diversity microphone with Compatible Receiver having minimum of 6 selectable channels as per Indian region

THD: ≤ 1 %
Signal/Noise ratio: ≥ 100 dB
Rf output: ≥ 25 mW
Battery life (operating time): Min. 8 hours (2AA Batteries)
Polar pattern: Supercardioid / Hypercardioid / Cardioid
Mic type: Electret /Condenser / permanent Polarised
Frequency range: ≤ 40 Hz to ≥ 20 kHz ± 3 db,
Receiver Output: XLR (Balanced) Line output
Accessories: Wind shield, Mic Clip & other standard accessories

9. Active speaker (2 way)

Type: Active
Low/mid driver dimensions: 5" or more
Tweeter dimensions (mm): 20 mm to 40 mm
RMS: (Both LF + HF): ≥ 50 watts
Frequency response: ≤ 45 Hz - ≥ 20000 Hz
Max. SPL: ≥ 100 dB
Protection circuits: Overload
Controls: Treble, volume, mains switch (on/off)
Line inputs: Minimum 1
Line inputs connectors: XLR & 6.3 mm Jack
Input Sensitivity: Selectable -10 dB/+4 dB
Operating voltage: 230 V A C $\pm 10\%$, 50 Hz

10. Studio Cool Lights:

STUDIO LED Lights– for Day Lights:

- a) LED \geq 50 W with diffuser & Barn-doors.
 1. Colour temperature: about 5600K & 3200K
 2. Control: Manual.
 3. Ceiling Mount.
 4. On board system to control intensity from 0-100%
 6. 4 leaf barn door, diffusers, C clamp, safety bond
- b) LED Diffused Panel lights, \geq 50 W –
 1. Colour temperature: about 5600K
 2. Control: Manual
 3. Ceiling Mount.
 4. 4 leaf barn-door, diffusers, C clamp, safety bond.

11. UPS:

Approved Brands Company ISO 9001 with minimum 30 minutes backup. Sealed maintenance free VRLA Battery. If more wattage UPS is required, bidder should justify the same by submitting the Power Load requirement of the equipment. Some of the features required in UPS are:

- Single Phase IN and Single Phase OUT
- Wattage: \geq 10 KVA
- Type:(On-line) IGBT
- Input power factor: \geq 0.98
- Output power factor: 0.8 or better
- Input power supply: 160 V - 270 V 50HzAC.
- Output 230 V \pm 1%, 50 Hz AC.
- Isolated I/p o/p. Battery Bank with Frame/Rack

B) Post Production processes & Standards.

- Video recording format: Full HD 1920x1080 pixels.
- Videos aspect ratio: 16:9 (widescreen).
- Module Delivery: 1080i following MPEG-4 AVC Compression.
- Audio Channel 1 to have Mixed Audio Track.
- Font size: Heading: 24-30; Sub-heading: 22-26; Body: 20-24;
- Full screen Video Frame.
- All graphs and diagrams must have clear font.
- The expert/teacher should speak extempore as delivery made in case of classroom set-up and avoid reading from written material or a Teleprompter.
- Video frame to maintain 6-8% headroom;
- Video quality and Audio levels should be constantly monitored while recording.

Voice modulation be taken care of. Video clips or audio clips from eminent experts, outdoor shooting, lab based demo etc. can be used appropriately.



भारत का राजपत्र

The Gazette of India

असाधारण

EXTRAORDINARY

भाग III—खण्ड 4

PART III—Section 4

प्राधिकार से प्रकाशित

PUBLISHED BY AUTHORITY

सं. 295]

नई दिल्ली, बुधवार, जुलाई 20, 2016/आषाढ़ 29, 1938

No. 295]

NEW DELHI, WEDNESDAY, JULY 20, 2016/ASADHA 29, 1938

विश्वविद्यालय अनुदान आयोग

विश्वविद्यालय अनुदान आयोग ('स्वयं' के माध्यम से ऑनलाइन ज्ञान-अर्जन पाठ्यक्रमों हेतु क्रेडिट ढाँचा) विनियम, 2016

नई दिल्ली, 19 जुलाई, 2016

मि० सं० 1-100/2016/मूक्स(ई-कॉन्टेंट) 1. प्रस्तावना.—

- 1.1 जबकि शिक्षा के प्रसार हेतु उच्चतर शिक्षा तक पहुंच को व्यापक बनाया जाना तथा प्राद्यौगिकी में हुई प्रगति का उपयोग कर तत्संबंधी लागत को कम करना है,
- 1.2 जबकि पारम्परिक एवं ऑनलाइन शिक्षा सहित, शिक्षा प्रदान करने के लिए वृहद् मुक्त ऑनलाइन पाठ्यक्रम (एमओओसी) एक व्यावहारिक मॉडल के रूप में उभरे हैं,
- 1.3 जबकि ऑनलाइन ज्ञान-अर्जन के भारतीय स्वरूप "स्वयं" (युवा एवं उच्चाकांशी बौद्धिकों के लिए सक्रिय ज्ञान-अर्जन की अध्ययन पद्धति) को ज्ञान-अर्जन के स्वदेशी प्लेटफॉर्म पर आरंभ किया जा रहा है।
- 1.4 जबकि ई-ज्ञान अर्जन की कहीं-भी, कभी-भी पद्धति तथा पारंपरिक और कक्षागत चॉक-एंड-टॉक अध्यापन पद्धति के बीच तालमेल बिटाने की आवश्यकता है ताकि एक अनुपम विषयवस्तु अंतरण प्रणाली को विकसित किया जा सके जो शिक्षार्थियों की आवश्यकताओं की पूर्ति कर सके तथा भौगोलिक सीमाओं से इतर ज्ञान का निर्बाध अंतरण सुनिश्चित कर सके।
- 1.5 जबकि एक ऐसी विनियामक प्रणाली स्थापित किए जाने की आवश्यकता है, जिससे ऑनलाइन ज्ञान-अर्जन तथा सामान्य कक्षागत ज्ञान-अर्जन के बीच निर्बाध संबंध स्थापित किया जा सके।

अतः अब;

विश्वविद्यालय अनुदान आयोग, विश्वविद्यालय अनुदान आयोग अधिनियम, 1956 (1956 का तीसरा) की धारा 26 की उप-धारा(1) के खण्ड (च) और (छ) के अन्तर्गत प्रदत्त शक्तियों का प्रयोग करते हुए निम्नवत विनियम बनाता है, नामतः

2. लघु शीर्ष, अनुप्रयोग एवं प्रवर्तन:

- 2.1 इन विनियमों को विश्वविद्यालय अनुदान आयोग ('स्वयं' के माध्यम से ऑनलाइन ज्ञान-अर्जन पाठ्यक्रमों हेतु क्रेडिट ढाँचा) विनियम, 2016 कहा जाएगा।
- 2.2 यह विनियम किसी केन्द्रीय अधिनियम, प्रान्तीय अधिनियम, अथवा किसी राज्य/संघशासित प्रदेश अधिनियम के अन्तर्गत स्थापित और निगमित सभी विश्वविद्यालयों तथा ऐसे विश्वविद्यालयों से मान्यताप्राप्त सभी संस्थानों तथा विश्वविद्यालय अनुदान आयोग अधिनियम, 1956 की धारा 3 के तहत ऐसे सभी समविश्वविद्यालय संस्थानों पर लागू होंगे।
- 2.3 यह विनियम ऐसे छात्रों के क्रेडिट अंतरण पर भी लागू होंगे जिन्होंने देश में किसी भी शैक्षिक संस्थान में एक नियमित/अंशकालिक छात्र के रूप नामांकन प्राप्त किया है।
- 2.4 यह विनियम शासकीय राजपत्र में प्रकाशन की तिथि से लागू होंगे।

3. परिभाषाएं

- 3.1 'शैक्षिक परिषद्' एक निकाय होता है जिसे 'स्वयं' के माध्यम से अनुमेय ऑनलाइन ज्ञान-अर्जन पाठ्यक्रमों के संबंध में निर्णय लेने सहित किसी संस्थान में सभी शैक्षिक मामलों के संबंध में भी निर्णय लेने हेतु शक्ति प्राप्त होती है।
- 3.2 'पाठ्यक्रम' का अभिप्राय एक पत्र से होगा जिसे विषय के भाग के रूप में कम से कम एक सेमेस्टर तक पढ़ाया जाएगा।
- 3.3 'चतुर्षदीय पद्धति': चतुर्षदीय पद्धति का अभिप्राय एक ई-ज्ञान अर्जन प्रणाली से है, जिसके निम्नवत घटक हों:
- प्रथम पद एक ई-अनुशिक्षण है: जिसमें एक सुव्यवस्थित रूप में दृश्य-श्रव्य विषयवस्तु, एनीमेशन फिल्में, स्म्युलेशन, वर्चुअल लैब अंतर्विष्ट हैं।
 - द्वितीय पद एक ई-विषयवस्तु है: जिसमें जहां-कहीं भी आवश्यक हों, पीडीएफ, ई-पुस्तकें, दृष्टांत, वीडियो प्रदर्शन, दस्तावेज और इंटरैक्टिव स्म्युलेशन अंतर्विष्ट हैं।
 - तृतीय पद एक वेब-संसाधन है: जिसमें विषय से संबंधित लिंक, इंटरनेट पर मुक्त वस्तुविषय, मामला अध्ययन, उपाख्यान संबंधी जानकारी, विषयों तथा लेखों का क्रमिक विकास अंतर्विष्ट हैं।
 - चतुर्थ पद एक स्व-मूल्यांकन पद्धति है: जिसमें बहु विकल्प प्रश्न (एमसीक्यू), समस्या, प्रश्नोत्तरी, निर्दिष्ट कार्य एवं उनके हल, चर्चा हेतु मंच के विषय तथा बार-बार पूछे जाने वाले प्रश्न (एफएक्यू), सामान्य भ्रान्तियों के संबंध में स्पष्टीकरण अंतर्विष्ट हैं।
- 3.4 'मेजबान संस्थान' का अभिप्राय उस संस्थान से है जिससे पाठ्यक्रम की पेशकश करने वाला मुख्य अन्वेषक (पीआई)/विषय विशेषज्ञ (एसएमई) संबद्ध है तथा जिसे विनियामक प्राधिकरण द्वारा विधिवत् रूप से मान्यता प्रदान की गई है/अनुमोदित किया गया है।
- 3.5 'संस्थान' का अभिप्राय देश में पंजीकृत तथा कार्य प्रचालन करने वाले किसी शिक्षा संस्थान से है।
- 3.6 'वृहद् मुक्त ऑनलाइन पाठ्यक्रम' (एमओओसी) ऐसे ऑनलाइन पाठ्यक्रम हैं जो यहां उल्लिखित चतुर्षदीय शिक्षणशास्त्रीय पद्धति के अनुरूप विकसित किये गये हैं तथा भारत सरकार के 'स्वयं' प्लेटफॉर्म पर उपलब्ध कराये गए हैं।
- 3.7 'वृहद् मुक्त ऑनलाइन पाठ्यक्रम' (एमओओसी) संबंधी दिशानिर्देशों का अभिप्राय ऑनलाइन-ज्ञानअर्जन के विषय पर मानव संसाधन विकास मंत्रालय द्वारा जारी किए गए दिनांक 11 मार्च, 2016 के दिशानिर्देशों तथा मानव संसाधन विकास मंत्रालय द्वारा जारी किये गये तत्संबंधी उत्तरवर्ती अनुबंधों से है।
- 3.8 'राष्ट्रीय वृहद् मुक्त ऑनलाइन पाठ्यक्रम समन्वयकर्ता' (एनएमसी) भारत सरकार द्वारा इस प्रयोजनार्थ विनिर्दिष्ट ऐसी एक राष्ट्रीय स्तरीय एजेन्सी है जिसका उद्देश्य ऑनलाइन पाठ्यक्रमों को तैयार करने संबंधी कार्य का समन्वय करना तथा ज्ञान अर्जन के एक विनिर्दिष्ट क्षेत्र में उनकी गुणवत्ता की निगरानी करना है।
- 3.9 'मूल संस्थान' का अभिप्राय उस संस्थान/विश्वविद्यालय/महाविद्यालय से है जहां पर छात्र एक नियमित/अंशकालिक छात्र के रूप में नामांकित है।
- 3.10 'प्रधान अन्वेषक' (पीआई): प्रधान अन्वेषक किसी प्रतिष्ठित शैक्षिक संस्थान से एक विषयवस्तु विशेषज्ञ (एसएमई) होगा जिसे एनएमसी द्वारा दिए गए किसी विशिष्ट क्षेत्र में वृहद् मुक्त ऑनलाइन पाठ्यक्रम' (एमओओसी) विकसित करने तथा पूर्ण करने का कार्य सौंपा गया हो।
- 3.11 'क्षेत्र' का अभिप्राय ज्ञान अर्जन के एक विशिष्ट स्तर जैसे कि माध्यमिक विद्यालय, अभियांत्रिकी/अभियांत्रिकी से इतर डिप्लोमा/उपाधि/स्नातकोत्तर स्तर से है।
- 3.12 'विषय' का अभिप्राय शिक्षा संस्थान में पढ़ाई जा रही एक ऐसी विधा से है (जैसे-गणित) जिसमें विशिष्ट पाठ्यक्रम मौजूद हैं तथा जिनमें परिणामतः प्रमाणपत्र/डिप्लोमा/उपाधि प्रदान की जाती है।
- 3.13 'स्वयं-मंच' मानव संसाधन विकास मंत्रालय, भारत सरकार द्वारा विकसित किया गया तथा चलाया जा रहा एक ऐसा सूचना प्रौद्योगिकी प्लेटफॉर्म है जिसका उद्देश्य वृहद् मुक्त ऑनलाइन पाठ्यक्रम (एमओओसी) पद्धति पर ऑनलाइन ज्ञान-अर्जन पाठ्यक्रमों की पेशकश करना है।

4. ऑनलाइन ज्ञान अर्जन पाठ्यक्रम:

- 4.1 मेजबान संस्थान के माध्यम से राष्ट्रीय वृहद् मुक्त ऑनलाइन पाठ्यक्रम समन्वयकर्ता द्वारा अंतिम रूप से तैयार की गई अनुसूची के अनुरूप चिह्नित पीआई द्वारा 'स्वयं' के प्लेटफॉर्म पर ऑनलाइन ज्ञान-अर्जन पाठ्यक्रम उपलब्ध कराए जाएंगे।
- 4.2 'स्वयं' प्रतिवर्ष 01 जून तथा 01 नवम्बर को, संस्थानों के सभी कुल सचिवों को आगामी सेमेस्टर में पेशकश किए जा रहे पर ऑनलाइन ज्ञान-अर्जन पाठ्यक्रमों के संबंध में जानकारी मुहैया कराएगा।
- 4.3 सभी संस्थान 'स्वयं' द्वारा अधिसूचना जारी किए जाने की तिथि से चार सप्ताह के भीतर सक्षम प्राधिकारी के माध्यम से 'स्वयं' के प्लेटफॉर्म द्वारा पेशकश किए जा रहे ऑनलाइन पाठ्यक्रमों पर विचार करेगी तथा अपनी शिक्षा संबंधी अपेक्षाओं को ध्यान में रखते हुए उन पाठ्यक्रमों के संबंध में निर्णय लेगा जिन्हें वह क्रेडिट अंतरण की अनुमति प्रदान करेगा।

बशर्त कोई भी संस्थान किसी एक सेमेस्टर में किसी विशिष्ट कार्यक्रम में पेशकश किए जा रहे कुल पाठ्यक्रमों के 20 प्रतिशत पाठ्यक्रमों को ही 'स्वयं' प्लेटफॉर्म पर ऑनलाइन ज्ञान अर्जन पाठ्यक्रमों के माध्यम से पेशकश करने की स्वीकृति प्रदान कर सकता है।

4.4 यह निर्णय लेते हुए, विद्या परिषद, अन्य बातों के साथ-साथ स्वयं के ऑनलाइन पाठ्यक्रमों को स्वीकृति प्रदान करने पर विचार कर सकती है, यदि:

- क) संस्थान में किसी पाठ्यक्रम को चलाने के लिए उपयुक्त शिक्षण कर्मचारियों की अनुपलब्धता हो अथवा
- ख) छात्रों के इच्छित वैकल्पिक पत्र (पाठ्यक्रमों) की पेशकश करने के लिए सुविधाएं संस्थान में उपलब्ध नहीं हों परंतु वे 'स्वयं' के मंच पर उपलब्ध हों।
- ग) 'स्वयं' के माध्यम द्वारा पेशकश किए गए पाठ्यक्रम, संस्थान की शिक्षण-ज्ञान अर्जन प्रक्रिया को लाभ पहुंचायेंगे।

4.5 संस्थान की कक्षा में प्रत्येक ऐसा छात्र जिसने किसी विशिष्ट पत्र (पाठ्यक्रम) का चुनाव किया हो उसे उस पाठ्यक्रम/पत्र हेतु वृहद् मुक्त ऑनलाइन पाठ्यक्रम (एमओओसी) के लिए पंजीकरण कराना अपेक्षित होगा।

4.6 'स्वयं' के माध्यम से पेशकश किए जा रहे ऑनलाइन ज्ञान-अर्जन पाठ्यक्रमों को स्वीकृति देते हुए यह सुनिश्चित किया जाएगा कि पाठ्यक्रमों को चालू रखने के लिए मूल संस्थान द्वारा अनिवार्य वास्तविक सुविधाएं यथा प्रयोगशालाएं, कम्प्यूटर सुविधाएं, पुस्तकालय आदि निशुल्क तथा पर्याप्त मात्रा में उपलब्ध कराई जाएंगी।

4.7 मूल संस्थान द्वारा पाठ्यक्रम की संपूर्ण अवधि के दौरान छात्र को मार्गदर्शन उपलब्ध कराने तथा प्रयोगशाला/क्रियात्मक सत्रों/परीक्षा को सुविधापूर्ण ढंग से आयोजित करवाने के लिए एक पाठ्यक्रम समन्वयकर्ता/सुविधा प्रदाता को नियुक्त किया जाए।

5. वृहद् मुक्त ऑनलाइन पाठ्यक्रमों का मूल्यांकन एवं प्रमाणीकरण

5.1 मेजबान संस्थान और प्रधान अन्वेषक (पीआई) उनके द्वारा आरंभ किए गए वृहद् मुक्त ऑनलाइन पाठ्यक्रम (एमओओसी) हेतु पंजीकृत छात्रों के मूल्यांकन के लिए उत्तरदायी होंगे।

5.2 मूल्यांकन पूर्व-निर्धारित मानदंडों तथा मानकों पर आधारित होंगे तथा पाठ्यक्रम की संपूर्ण अवधि के दौरान विनिर्दिष्ट साधनों जैसे चर्चा, मंच, प्रश्नोत्तरी, निर्दिष्ट कार्य, सत्रीय परीक्षाओं और अन्तिम परीक्षाओं के माध्यम से व्यापक मूल्यांकन पर आधारित होंगे।

5.3 जबकि परीक्षा हेतु ऑनलाइन पद्धति को प्राथमिकता दी जानी चाहिए, तथापि, प्रधान अन्वेषक (पीआई) अन्तिम परीक्षा को संचालित करने की पद्धति पर निर्णय लेने हेतु प्राधिकृत होगा। पाठ्यक्रम को पेशकश किए जाने के समय पाठ्यक्रम की विवरणिका में इस संबंध में घोषणा की जाएगी।

5.4 यदि अन्तिम परीक्षा लिखित में संचालित की जाती है तो इसे आयोजित करने हेतु इच्छुक किसी महाविद्यालय/विद्यालय के माध्यम से आयोजित करवाया जाना चाहिए। इस संबंध में अंतिम निर्णय प्रधान अन्वेषक (पीआई) तथा मेजबान संस्थान द्वारा लिया जाएगा।

5.5 परीक्षा संचालित करवाने तथा मूल्यांकन पूर्ण किए जाने के पश्चात मेजबान संस्थान के माध्यम से प्रधान अन्वेषक (पीआई) घोषित की गई मूल्यांकन योजना के अनुसार अंक/ग्रेड प्रदान करेगा।

5.6 अन्तिम परीक्षा के समापन की तिथि से चार सप्ताह के भीतर छात्र के साथ-साथ उनके मूल संस्थान को अन्तिम अंक/ग्रेड की जानकारी भेजी जाएगी।

5.7 मूल संस्थान 'स्वयं' पाठ्यक्रम के प्रधान अन्वेषक (पीआई) द्वारा मेजबान संस्थान के माध्यम से छात्र द्वारा प्राप्त किए गए अंक/ग्रेड को छात्र की अंक तालिका में शामिल करेगा जिसकी विश्वविद्यालय द्वारा अंतिम रूप से उपाधि/डिप्लोमा प्रदान करने के लिए गणना की जाती है, बशर्ते कि जिन कार्यक्रमों में प्रयोगशाला/प्रयोगात्मक घटक सम्मिलित हों, तो मूल संस्थान, प्रयोगात्मक/प्रयोगशाला घटक हेतु छात्रों का मूल्यांकन करेगा और तदनुसार इनमें प्राप्त अंकों/ग्रेडों को समग्र अंको/ग्रेड में सम्मिलित करेगा।

5.8 वृहद् मुक्त ऑनलाइन पाठ्यक्रम (एमओओसी) के सफलतापूर्वक पूर्ण हो जाने के संबंध में प्रमाणपत्र पर प्रधान अन्वेषक द्वारा हस्ताक्षर किए जाएंगे तथा इन्हें मेजबान संस्थान द्वारा जारी किया जाएगा और मूल संस्थान को भेजा जाएगा।

6. एमओओसी की क्रेडिट मोबिलिटी

6.1 'स्वयं' प्लेटफॉर्म के माध्यम से छात्रों द्वारा ऑनलाइन ज्ञान अर्जन पाठ्यक्रमों द्वारा अर्जित किए गए क्रेडिट के लिए मूल संस्थान छात्रों को समकक्ष क्रेडिट प्रदान करेगा।

6.2 कोई भी विश्वविद्यालय वृहद् मुक्त ऑनलाइन पाठ्यक्रमों (एमओओसी) के माध्यम से अर्जित क्रेडिट की मोबिलिटी के लिए किसी भी छात्र को इकार नहीं करेगा।

7. वृहद् मुक्त ऑनलाइन पाठ्यक्रमों (एमओओसी)के अबाधित समेकन हेतु विश्वविद्यालय के नियमों तथा विनियमों में किए जाने वाले अपेक्षित संशोधन

7.1 प्रत्येक संस्थान, इन विनियमों को जारी किए जाने की तिथि से चार सप्ताह के भीतर अपने सक्षम प्राधिकारी के माध्यम से अपने अध्यादेशों, नियमों, विनियमों आदि में किए जाने वाले अपेक्षित संशोधनों के बारे में निर्णय लेगा ताकि इन विनियमों के उपबंधों को उनमें सम्मिलित किया जा सके।

8 अनंतिम उपाय

8.1 विश्वविद्यालय अनुदान आयोग तीन वर्ष के इस अवस्थान्तरणीय काल के दौरान इन विनियमों के कार्यान्वयन के समक्ष आने वाले मुद्दों का समाधान करने के लिए एक स्थायी समिति का गठन करेगा।

प्रो. जसपाल एस सन्धू, सचिव, यूजीसी

[विज्ञापन—III/4/असा./182 (113)]

UNIVERSITY GRANTS COMMISSION**UGC (Credit Framework for Online Learning Courses through SWAYAM) Regulation, 2016.**

New Delhi, the 19th July, 2016

No. F.1-100/2016(MOOCs/e-content) 1. Preamble.—

- 1.1 Whereas Education has to widen the access to higher education and bring down its cost by using technological advances,
- 1.2 Whereas Massive Open Online Courses (MOOCs) have emerged as a viable model for imparting education, involving conventional and online education,
- 1.3 Whereas the Indian version of online learning is being launched on an indigenous platform of learning, named as SWAYAM (Study Web of Active Learning by Young and Aspiring Minds),
- 1.4 Whereas there is a need to create synergies between the salient features of anytime-anywhere format of e-Learning and the traditional classroom-based chalk and talk method to develop a unique content delivery mechanism, which is responsive to learners' needs and ensures seamless transfer of knowledge across geographical boundaries,
- 1.5 Whereas there is a need to put in place a regulatory mechanism that would allow seamless connect between the online learning and the regular class room learning,
Now therefore;
University Grants Commission in exercise of the powers conferred by clause (f) and (g) of sub-section (1) of Section 26 of the UGC Act 1956 (No. 3 of 1956), makes the following Regulations, namely;

2. Short title, Application and Commencement:

- 2.1 These Regulations shall be called the **UGC (Credit Framework for online learning courses through SWAYAM) Regulation 2016.**
- 2.2 These shall apply to all universities established or incorporated by or under a Central Act, a Provincial Act, or a State/Union Territory Act and all institutions recognized by or affiliated to such Universities and all institutions deemed to be universities under Section 3 of the UGC Act, 1956.
- 2.3 These shall further apply to the transfer of credits of such students who are enrolled as regular/part-time students in any educational institution in India.
- 2.4 These shall come into force from the date of their publication in the official Gazette.

3. Definitions:

- 3.1 'Academic Council' is the body empowered to take decisions regarding all academic matters in an institution including the decision regarding permitting online learning courses through SWAYAM.
- 3.2 'Course' shall mean a paper which is taught for at least one semester as a part of a subject
- 3.3 'Four quadrant approach': the four Quadrant approach means e-learning system that has the following components:
 - Quadrant-I is e-Tutorial: that shall contain: Video and Audio Content in an organised form, Animation, Simulations, Virtual Labs.
 - Quadrant-II is e-Content: that shall contain: PDF/e-Books/illustration, video demonstrations, documents and Interactive simulations wherever required.
 - Quadrant-III is Web Resources: that shall contain: Related Links, Open Content on Internet, Case Studies, Anecdotal information, Historical development of the subject, Articles.
 - Quadrant-IV is Self-Assessment : that shall contain: MCQ, Problems, Quizzes, Assignments and solutions, Discussion forum topics and setting up the FAQ, Clarifications on general misconceptions.
- 3.4 'Host Institution' shall mean the institution duly recognised/approved by the regulating authority, to which the PI/SME offering the course belongs.

- 3.5 'Institution' shall mean any academic institution registered and functioning in India.
- 3.6 'MOOCs': Massive Open Online Courses (MOOCs) are such online courses which are developed as per the pedagogy stated herein; following the four quadrant approach and made available on the SWAYAM platform of Government of India.
- 3.7 'MOOCs Guidelines' shall mean guidelines on online learning issued by the MHRD vide its orders dated 11th March 2016 and subsequent addendums issued by the MHRD.
- 3.8 'National MOOCs Coordinator' (NMC) is a Nation level agency designated as such by the Government, for the purpose of coordinating the production of the online courses and for overseeing their quality in a designated sector of learning.
- 3.9 'Parent Institution' shall mean the institution/university/college where the student is enrolled as a regular/part-time student.
- 3.10 'Principal Investigator (PI)': The PI shall be a Subject Matter Expert (SME) belonging to a reputed educational institution, identified and entrusted with the task of developing and delivering MOOCs in a given area by the NMC.
- 3.11 'Sector' shall mean a particular level of learning such as high school, engineering/non-engineering diploma/degree/post-graduation.
- 3.12 'Subject' shall mean a discipline (eg Mathematics) taught in an educational institution consisting of specific courses, resulting in awarding of a certificate/diploma/degree.
- 3.13 'SWAYAM platform' is an IT platform developed and made functional by the Ministry of Human Resource Development of Government of India for the purpose of offering online learning courses on the MOOCs pattern.

4. Online learning courses:

- 4.1. The online learning courses shall be made available on the SWAYAM Platform by the PI identified by the National MOOCs Coordinator, through the Host Institution, as per the schedule finalised by him/her.
- 4.2. The SWAYAM shall notify to the Registrars of all the Institutions, on 1st June and 1st November every year, the list of the online learning Courses going to be offered in the forthcoming Semester.
- 4.3. All the Institutions shall, within 4 weeks from the date of notification by SWAYAM, consider through their Competent Authority the online learning courses being offered through the SWAYAM platform; and keeping in view their academic requirements, decide upon the courses which it shall permit for credit transfer.
- Provided that an Institution can only allow up to 20% of the total courses being offered in a particular program in a Semester through the online learning courses provided through SWAYAM platform.
- 4.4. While making this decision, the Academic Council may, *inter alia*, consider allowing online courses of SWAYAM if:
- There is non-availability of suitable teaching staff for running a course in the Institution or
 - The facilities for offering the elective papers (courses), sought for by the students are not on offer in the Institution, but are available on the SWAYAM platform.
 - The courses offered on SWAYAM would supplement the teaching-learning process in the Institution.
- 4.5. Every student, in the class of the institution, offering a particular paper (course) would be required to register for the MOOCs for that course/paper.
- 4.6. While allowing the online learning Courses offered by SWAYAM, it shall be ensured that the physical facilities like Laboratories, computer facilities, library etc, essential for pursuing the courses shall be made available free and in adequate measure by the parent institution.
- 4.7. The parent institution must designate a course coordinator/facilitator to guide the students throughout the course and to facilitate/conduct the Lab/Practical sessions/examinations.

5. Evaluation and Certification of MOOCs

- 5.1. The host institution and the PI shall be responsible for evaluating the students registered for the MOOCs course launched by him/her.
- 5.2. The evaluation should be based on predefined norms and parameters and shall be based on a comprehensive evaluation throughout the length and breadth of course based on specified instruments like discussions, forums, quizzes, assignments, sessional examinations and final examination.

- 5.3. Whereas an online examination would be the preferred mode, the PI shall be authorised to decide on the mode of conducting the final examination. This shall be announced in the overview of the Course at the time of offering the course.
- 5.4. In case, open and paper final examination is to be conducted, the same shall be offered through any college/school volunteering to conduct the same. The decision in this respect will be of the PI and the host institution.
- 5.5. After conduct of the examination and completion of the evaluation, the PI through the host institution shall award marks/grade as per the evaluation scheme announced.
- 5.6. The final marks/grade shall be communicated to the students as well as the parent institution of the student, within 4 weeks from the date of completion of the final examination.
- 5.7. The parent Institution shall, incorporate the marks/grade obtained by the student, as communicated by the Host Institution through the PI of the SWAYAM course in the marks sheet of the student that counts for final award of the degree/diploma by the University with the proviso that the programs in which Lab/Practical Component is involved, the parent institution will evaluate the students for the practical/Lab component and accordingly incorporate these marks/grade in the overall marks/grade
- 5.8. A certificate regarding successful completion of the MOOCs course shall be signed by the PI and issued through the Host Institution and sent to the Parent Institution.

6. Credit Mobility of MOOCs

- 6.1. The parent Institution shall give the equivalent credit weightage to the students for the credits earned through online learning courses through SWAYAM platform in the credit plan of the program.
- 6.2. No university shall refuse any student for credit mobility for the courses earned through MOOCs.

7. Amendment required in University Rules and Regulations for Seamless Integration of MOOCs

- 7.1. Every Institution, shall within 4 weeks from the date of issue of these Regulations, shall decide through their Competent Authority, the amendments required in their Ordinances, Rules, Regulations etc to incorporate provisions of these Regulation.

8. Transitory Measures

- 8.1. The UGC shall notify a Standing committee to resolve any issues that may arise in the implementation of these regulations during the transition period of three years.

Prof. JASPAL S. SANDHU, Secy. UGC

[ADVT.-III/4/Exty./182 (113)]



भारत का राजपत्र The Gazette of India

असाधारण

EXTRAORDINARY

भाग III—खण्ड 4

PART III—Section 4

प्राधिकार से प्रकाशित

PUBLISHED BY AUTHORITY

सं. 252]

नई दिल्ली, बुधवार, जुलाई 4, 2018/आषाढ़ 13, 1940

No. 252]

NEW DELHI, WEDNESDAY, JULY 4, 2018/ASHADHA 13, 1940

विश्वविद्यालय अनुदान आयोग

अधिसूचना

नई दिल्ली, 4 जुलाई, 2018

फा. सं. 1-19/2016 (सीपीपी-II/डीईबी-I)—विश्वविद्यालय अनुदान आयोग अधिनियम, 1956 (1956 का 3) की धारा 12 के खण्ड (अ) के साथ पठित धारा 26 की उपधारा (1) के खण्ड (च) तथा (छ) द्वारा प्रदत्त शक्तियों का प्रयोग करते हुए विश्वविद्यालय अनुदान आयोग एतद्वारा निम्नलिखित विनियम बनाता है, नामतः—

1. लघु शीर्षक और प्रारंभ—

- (1) इन विनियमों, को विश्वविद्यालय अनुदान आयोग (ऑनलाइन पाठ्यक्रम अथवा कार्यक्रम) विनियम, 2018 कहा जाएगा।
- (2) ये विनियम आधिकारिक राजपत्र में प्रकाशन की तिथि से लागू होंगे।

2. अनुप्रयोग:— (1) ये विनियम, इंटरनेट के उपयोग के माध्यम से सह-क्रियात्मक प्रौद्योगिकी के माध्यम से प्रमाणपत्र अथवा डिप्लोमा अथवा डिग्री प्रदान करने के लिए अनुदेशों के न्यूनतम मानकों को निर्धारित करता है।

(2) ये विनियम, विश्वविद्यालय अनुदान आयोग अधिनियम, 1956 (1956 का 3) की धारा 2 के खंड (च) में संदर्भित एक विश्वविद्यालय, उक्त अधिनियम की धारा 3 के तहत सम विश्वविद्यालय संस्थान अथवा किसी राज्य अधिनियम के तहत स्थापित विश्वविद्यालय, जो मुक्त अथवा दूरस्थ शिक्षा प्रणालियों अथवा ऑनलाइन शिक्षा प्रणाली के माध्यम से नियमित कक्षाएं संचालित कर उच्चतर शिक्षा अथवा उसमें शोध की सुविधा प्रदान करता है, जिससे अभियंत्रिकी, विधि, चिकित्सा, दंत चिकित्सा, औषधी निर्माण, परिचर्या, वास्तुकला, भौतिक-चिकित्सा, अनुप्रयुक्त कला तथा ऐसे ही अन्य पाठ्यक्रमों अथवा कार्यक्रमों, जिन्हें ऑनलाइन अथवा मुक्त और दूरस्थ शिक्षा पद्धति के माध्यमों से किसी अन्य सांविधिक निकाय अथवा परिषद द्वारा पेशकश किए जाने की अनुमति नहीं है, ऐसे पाठ्यक्रमों अथवा कार्यक्रमों के अलावा, अन्य विभिन्न पाठ्यक्रमों अथवा कार्यक्रमों जिनमें डिग्री अथवा डिप्लोमा अथवा प्रमाणपत्र प्रदान किया जाता है, पर लागू होंगे।

3. परिभाषाएं— ये विनियम, जब तक संदर्भ में अन्यथा अपेक्षित न हो, —

- (क) 'अधिनियम' से अभिप्राय, विश्वविद्यालय अनुदान आयोग अधिनियम, 1956 (1956 का 3) से है।
- (ख) 'शैक्षिक परिषद् अथवा सीनेट' से अभिप्राय, इन नियमों के अनुपालन में अध्ययन के ऑनलाइन पाठ्यक्रम अथवा कार्यक्रम को अनुमति देने वाले निर्णय सहित उच्चतर शिक्षा संस्थान में सभी शैक्षणिक मामलों में निर्णय लेने के लिए अधिकार प्राप्त निकाय से है।

- (ग) 'प्रमाणपत्र' से अभिप्राय, उच्चतर शिक्षा संस्थान द्वारा प्रदान किए गए एक अवार्ड से है, जो डिग्री अथवा डिप्लोमा न हो, जिसमें यह प्रमाणित किया गया हो, कि प्राप्तकर्ता ने कम से कम छह माह की अवधि का ऑनलाइन पाठ्यक्रम सफलतापूर्वक पूर्ण किया है।
- (घ) 'आयोग' से अभिप्राय, अधिनियम के तहत स्थापित विश्वविद्यालय अनुदान आयोग से है।
- (ङ) 'क्रेडिट' से अभिप्राय, किसी शिक्षार्थी द्वारा अध्ययन के प्रयासों के फलस्वरूप ज्ञानार्जन निष्कर्ष के रूप में प्राप्त किए गए एक यूनिट से है, जो उस इकाई के संबंध में इस अर्जन के विहित स्तर को प्राप्त करने के लिए अपेक्षित थे।
- स्पष्टीकरण:** एतद्वारा यह स्पष्ट किया जाता है कि एक क्रेडिट के लिए अध्ययन प्रयास से अभिप्राय, किसी शिक्षार्थी द्वारा 15 घंटे के कक्षा अध्यापन के समकक्ष विषयवस्तु को समझने के लिए अपेक्षित समय से है।
- (च) 'डिग्री' से अभिप्राय, उच्चतर शिक्षा संस्थान द्वारा प्रदान किए गए ऐसे अवार्ड से है, जो कि प्रमाणपत्र अथवा डिप्लोमा न हों, जिसमें यह प्रमाणित किया गया हो कि प्राप्तकर्ता ने स्नातक डिग्री के मामले में कम से कम 3 वर्ष की अवधि के किसी ऑनलाइन पाठ्यक्रम अथवा कार्यक्रम को सफलतापूर्वक पूर्ण कर लिया है, और उस स्थिति में जब यह कार्यक्रम ऑनलाइन अध्ययन की न्यूनतम 2 वर्ष की अवधि पूर्ण किए जाने पर स्नातकोत्तर डिग्री प्रदान किया जाना भी सम्मिलित है।
- (छ) 'डिप्लोमा' से अभिप्राय, उच्चतर शिक्षा संस्थान द्वारा प्रदान किए गए ऐसे अवार्ड से है, जो कि प्रमाणपत्र अथवा डिग्री न हो, और जिसमें यह प्रमाणित किया गया हो कि प्राप्तकर्ता ने कम से कम 1 वर्ष की अवधि के ऑनलाइन पाठ्यक्रम अथवा अध्ययन के कार्यक्रम को सफलतापूर्वक पूर्ण कर लिया है।
- (ज) 'ई-लर्निंग सामग्री' से अभिप्राय, तथा उसमें संरचित पाठ्यक्रम सामग्री के रूप में सम्मेलित विषयवस्तु से है, जो ऑनलाइन पाठ्यक्रम अथवा कार्यक्रम में 1 अथवा 1 से अधिक पाठ्यक्रमों के भाग के रूप में अध्ययन प्रबंधन प्रणाली के माध्यम से डिजिटल प्रारूप में प्रदान की जाए, जो अन्य बातों के साथ-साथ स्वतः स्पष्ट, स्व-अंतर्विष्ट, शिक्षार्थी उन्मुखी तथा स्व-मूल्यांकन साध्य हो तथा शिक्षार्थी को अध्ययन पाठ्यक्रम में ज्ञान अर्जन के विहित स्तर की प्राप्ति हेतु सक्षम बनाए, परंतु इसमें पाठ्य पुस्तकें अथवा संदर्शिका पुस्तकें शामिल नहीं हैं।
- (झ) 'परीक्षा केन्द्र' से अभिप्राय, ऐसे स्थान से है, जहाँ ऑनलाइन पद्धति के शिक्षार्थियों के लिए परीक्षाएं आयोजित की जाती हैं, जहाँ ऐसी परीक्षाओं को निर्बाध रूप से आयोजित कराने के लिए सुरक्षा विशेषताओं सहित अपेक्षित अवसररचना मौजूद हों।
- (ञ) 'उच्चतर शिक्षा' से अभिप्राय, ऐसी शिक्षा से है, जिसे 12 वर्ष की विद्यालयी शिक्षा से इतर नियमित कक्षाएं आयोजित कर अथवा मुक्त और दूरस्थ शिक्षा प्रणाली के माध्यम से अथवा ऑनलाइन शिक्षा प्रणाली के माध्यम से प्रदान किया जाता है जिसमें प्रमाणपत्र अथवा डिप्लोमा अथवा डिग्री, जैसा भी मामला हो, प्रदान की जाए।
- (ट) 'उच्चतर शिक्षा संस्थान' से अभिप्राय, अधिनियम की धारा 2 की खंड (च) और धारा 3 के तहत सम विश्वविद्यालय संस्थान से है, जो नियमित कक्षाएं आयोजित कर अथवा मुक्त और दूरस्थ शिक्षा प्रणाली अथवा ऑनलाइन शिक्षा प्रणाली के माध्यम से नियमित कक्षाएं संचालित कर उच्चतर शिक्षा अथवा उसमें शोध की सुविधा प्रदान कर रहा हो।
- (ठ) 'शिक्षार्थी सहायक सेवा' से अभिप्राय, तथा के अन्तर्गत ऐसी सेवाएं शामिल होंगी, जिन्हें उच्चतर शिक्षा संस्थान द्वारा शिक्षार्थी के शिक्षण ज्ञानार्जन अनुभव को सुकर बनाने के लिए प्रदान किया जाता है।
- (ड) 'ज्ञानार्जन प्रबंधन प्रणाली' से अभिप्राय, ई-लर्निंग कार्यक्रमों, शिक्षार्थी की सलिप्तता, मूल्यांकन परिणामों तथा जानकारियों को प्रदान किए जाने की एक केन्द्रित अवस्थिति में निगरानी करना है।
- (ढ) 'मुक्त विश्वविद्यालय' के अन्तर्गत ऐसे विश्वविद्यालय शामिल हैं, जो सूचना और संचार प्रौद्योगिकियों की विभिन्न पद्धतियों का उपयोग कर दूरस्थ शिक्षा अथवा मुक्त और दूरस्थ शिक्षा पद्धति के माध्यम से शिक्षा प्रदान करता हो।
- (ण) 'सूचना एवं संचार प्रौद्योगिकी' से अभिप्राय, एक ऐसे उपकरण, साधन, विषयवस्तु, संसाधन, मंच से है जिसे डिजिटल प्रारूप में परिवर्तित किया जा सके अथवा प्रदान किया जा सके, जिसे शिक्षण ज्ञानार्जन के उद्देश्यों की प्राप्ति, संसाधनों तक पहुंच को बढ़ावा देने तथा संसाधनों की पहुंच में वृद्धि करने, क्षमता निर्माण करने के साथ ही शिक्षा प्रणाली के प्रबंधन हेतु उपयोग किया जा सके।
- (त) 'एमओओसी' से वही अभिप्राय है, जो विश्वविद्यालय अनुदान आयोग (स्वयम् के माध्यम से ऑनलाइन पाठ्यक्रम हेतु क्रेडिट प्रणाली) विनियम, 2016 के विनियम, 3 के उप विनियम, 3.6 में दिया गया है।
- (थ) 'ऑनलाइन पाठ्यक्रम अथवा कार्यक्रम' से अभिप्राय, ऐसे पाठ्यक्रम अथवा अध्ययन कार्यक्रम से है, जिसे ऑनलाइन पद्धति से प्रदान किया जाता है, ताकि इन विनियमों के तहत एक अनुमोदित और मान्यता प्राप्त उच्चतर शिक्षा संस्थान द्वारा एक प्रमाणपत्र अथवा डिप्लोमा अथवा डिग्री प्रदान की जा सके।
- (द) 'अभिकृत परीक्षा' से अभिप्राय, ऐसे अनुमोदित निष्पक्ष व्यक्ति के वास्तविक पर्यवेक्षण के तहत संचालित की गई परीक्षा से है, जो परीक्षार्थी की पहचान तथा परीक्षा लेने के परिवेश की सक्षमता सुनिश्चित कर सके।
- (ध) स्वयम् (स्टडी वेब ऑफ एक्टिव लर्निंग फॉर यंग एसपायरिंग माइंड) से अभिप्राय, विश्वविद्यालय अनुदान आयोग (स्वयम् के माध्यम से ऑनलाइन ज्ञानार्जन पाठ्यक्रमों हेतु क्रेडिट प्रणाली) विनियम, 2016 में यथानिर्दिष्ट ज्ञानार्जन प्रबंधन प्रणाली से है।

- (न) 'स्व-ज्ञानार्जन ई-मॉड्यूल' से अभिप्राय, ई-लर्निंग सामग्री की एक मॉड्यूलर इकाई से है, जो अन्य बातों के साथ-साथ स्वतः-स्पष्ट, स्व-अंतर्विष्ट, शिक्षार्थी उन्मुखी तथा मूल्यांकन साध्य हो तथा शिक्षार्थी को अध्ययन पाठ्यक्रम में ज्ञानार्जन के विहित स्तर की प्राप्ति हेतु सक्षम बनाए और जिसमें निम्नवत् ई-अध्ययन विषयवस्तु के संयोजन के रूप में विषयवस्तु शामिल हो, नामतः
- (क) ई-पाठ्य सामग्री
 (ख) वीडियो व्याख्यान
 (ग) दृश्य-श्रव्य, सह-क्रियात्मक सामग्री
 (घ) नैतिक कक्षा सत्र
 (ङ) श्रव्य पॉडकास्ट
 (च) नैतिक अनुरूपण; और
 (छ) स्व-मूल्यांकन प्रश्नोत्तरी अथवा जाँच।

4. **अर्हता मानदंड** – कोई उच्चतर शिक्षा संस्थान, जो निम्नवत् शर्तें पूरी करता है, वह ऑनलाइन पाठ्यक्रम अथवा कार्यक्रम के लिए आवेदन कर सकता है, यथा/अर्थात्;

- (1) (i) कम से कम पिछले 5 वर्षों से स्थापित हो;
- (ii) 4 प्वाइंट के पैमाने पर कम से कम 3.26 प्राप्तांक के साथ राष्ट्रीय मूल्यांकन और प्रत्यायन परिषद (एनएएसी) द्वारा प्रत्यायित हो, तथा
- (iii) पिछले 3 वर्षों में कम से कम 2 वर्षों से राष्ट्रीय संस्थागत रैंकिंग प्रणाली (एनआईआरएफ) की समग्र श्रेणी में श्रेष्ठ 100 में होना चाहिए।
- बशर्त, मद संख्या (ii) और (iii) किसी शासकीय मुक्त विश्वविद्यालय पर लागू नहीं होगी, जब तक कि ऐसे मुक्त विश्वविद्यालय को राष्ट्रीय मूल्यांकन और प्रत्यायन परिषद (एनएएसी) अथवा ऐसी ही प्रत्यायन प्रणाली और राष्ट्रीय संस्थागत रैंकिंग प्रणाली (एनआईआरएफ) के अन्तर्गत प्रत्यायित न हो।
- (2) उच्चतर शिक्षा संस्थान केवल ऐसे ऑनलाइन पाठ्यक्रम अथवा कार्यक्रम की ही पेशकश करेगा, जिसमें वह पहले ही समान अथवा ऐसे ही पाठ्यक्रम अथवा कार्यक्रम की नियमित पद्धति (कक्षा शिक्षण) अथवा मुक्त और दूरस्थ ज्ञानार्जन पद्धति से पेशकश कर रहा हो, और जिसमें कम से कम एक बैच उत्तीर्ण हो चुका हो।
- बशर्त, ऐसे ऑनलाइन पाठ्यक्रम अथवा कार्यक्रम जिसमें व्यावहारिक अथवा प्रयोगशाला पाठ्यक्रम को पाठ्यचर्या के भाग के रूप में पढ़ाया जाना अपेक्षित हो, संचालित नहीं किया जाएगा।
- (3) उच्चतर शिक्षा संस्थान, पूर्ण ऑनलाइन पद्धति से प्रमाणपत्र, डिप्लोमा और डिग्री पाठ्यक्रम अथवा कार्यक्रम की पेशकश कर सकता है, बशर्त, ऐसे सभी पाठ्यक्रम अथवा कार्यक्रम उच्चतर शिक्षा संस्थान के सांविधिक प्राधिकरणों अथवा निकायों द्वारा विधिवत् अनुमोदित हों तथा इन्हें प्रदान किए जाने की प्रणाली, इन विनियमों के तहत, ऑनलाइन शिक्षा के गुणवत्ता मानदण्डों पर खरी उतरती हो।
- (4) उच्चतर शिक्षा संस्थान ने ऑनलाइन पाठ्यक्रम अथवा कार्यक्रम को विकसित अथवा तैयार करने की क्षमता को निम्नानुसार प्रदर्शित किया हो;
- (i) पाठ्यक्रम अथवा कार्यक्रम की पाठ्यचर्या को संस्थान के भीतर संकाय द्वारा तैयार किया गया हो अथवा इन्हें इस प्रकार से विकसित किया जाए, जिससे यह कौशल तथा ज्ञान प्रदान कर सकें।
- (ii) किसी पाठ्यक्रम अथवा कार्यक्रम की पाठ्यचर्या को निम्नवत् न्यूनतम चार चतुर्थांशों में ऑनलाइन पाठ्यक्रमों अथवा कार्यक्रमों में परिवर्तित करने के लिए संस्थान के भीतर अथवा विधिवत् रूप से ऑउटसोर्स की गई पाठ्यचर्या तैयार करने की सुविधा, नामतः;
- (क) ग्राफिक्स अथवा एनीमेशन तैयार करने, सीखने-सिखाने के लिए वीडियो रिकॉर्डिंग अथवा डबिंग या संपादन सुविधा;
 (ख) शिक्षार्थियों की पठन तथा ग्रहण शक्ति में सुधार करने के लिए ई-विषयवस्तु;
 (ग) सूझबूझ विकसित करने के लिए परीक्षाएं तथा गृह कार्य; और
 (घ) ज्ञानार्जन की शंकाओं का निराकरण करने के लिए चर्चा हेतु, मंच;

- (iii) स्वयम् तक निम्नवत् पहुंच हो;
- (क) शिक्षार्थियों का अधिप्रमाणन— भारतीय छात्रों की पहचान हेतु 'आधार' अथवा अन्य सरकारी मान्यताप्राप्त पहचान पत्र तथा विदेशी छात्रों के लिए पासपोर्ट के साथ हो;
- (ख) शिक्षार्थी पंजीकरण— सहायक दस्तावेजों के साथ एक वेब एप्लीकेशन के माध्यम से;
- (ग) पेमेंट गेटवे— डिजिटल भुगतान प्रणाली का उपयोग करते हुए;
- (घ) ज्ञानार्जन प्रबंधन प्रणाली— जो किसी पाठ्यचर्या अथवा कार्यक्रम, शिक्षार्थी की सलिप्तता, मूल्यांकन, परिणाम और जानकारी प्रदान किए जाने की निगरानी करता है, जिसे विश्लेषणात्मक साधनों द्वारा सहायता प्रदान की जाए, जो शिक्षकों को प्रासंगिक रिपोर्ट, प्राप्त करने तथा उपयोग करने में सहायक हो।
- (iv) प्रौद्योगिकी क्षमता ऑनलाइन जाँच का उपयोग करते हुए सभी सुरक्षा व्यवस्थाओं के साथ परीक्षाओं की पारदर्शिता तथा साख सुनिश्चित करते हुए, अभिकृत परीक्षाओं के माध्यम से परीक्षाएं संचालित करने की क्षमता।

5. **ऑनलाइन पाठ्यक्रम अथवा कार्यक्रम हेतु आवेदन:** (1) कोई भी पात्र उच्चतर शिक्षा संस्थान, आयोग को ऑनलाइन पाठ्यक्रम अथवा कार्यक्रम की पेशकश करने का प्रस्ताव, आयोग द्वारा समय-समय पर निर्धारित समय अनुसूची के अनुसार प्रस्तुत करेगा;

- (2) आवेदन प्रारूप में निम्नवत् ब्यौरा अंतर्विष्ट होगा, यथा;
- (i) ऑनलाइन पद्धति से पाठ्यक्रम अथवा कार्यक्रम की पेशकश करने हेतु उच्चतर शिक्षा संस्थान को शासित करने वाले अधिनियम अथवा संगम ज्ञापन के तहत सांविधिक निकायों का अनुमोदन;
- (ii) सभी प्रस्तावित पाठ्यक्रम अथवा अध्ययन कार्यक्रमों को प्रभावी रूप से प्रदान करने के लिए 'स्वयम्' अथवा ऐसे ही अन्य प्लेटफार्म तक पहुँच;
- (iii) पेशकश किए जाने हेतु, प्रस्तावित पाठ्यक्रमों अथवा कार्यक्रमों की सूची तथा छात्रों का अनुमानित नामांकन तथा अन्य अपेक्षाएं;
- (iv) ऑनलाइन पाठ्यक्रमों अथवा कार्यक्रमों के लिए एक आंतरिक गुणवत्ता आश्वासन प्रकोष्ठ की स्थापना करते हुए, तथा ऐसे ऑनलाइन पाठ्यक्रम अथवा कार्यक्रम को प्रभावी ढंग से प्रदान करने हेतु सहायक सेवाओं के लिए शैक्षणिक तथा अन्य कर्मचारियों की उपलब्धता सुनिश्चित करते हुए शिक्षार्थी सहायता सेवाओं हेतु प्रणालियाँ;
- (v) इन विनियमों के अनुलग्नक-1 में यथानिर्दिष्ट उपर्युक्त संकाय तथा कर्मचारी, अवसंरचना तथा प्रौद्योगिकी की उपलब्धता का प्रमाण;
- (vi) पाठ्यक्रम अथवा कार्यक्रम के निष्कर्षों के आशातीत ज्ञानार्जन निष्कर्ष।

6. **अनुमोदन प्रक्रिया:** (1) आयोग, विनियम (5) के तहत प्राप्त आवेदन को निम्नवत् पद्धति से संसाधित करेंगे, यथा;

- (i) आवेदन में किसी प्रकार की कमी अथवा चूक के बारे में आयोग द्वारा उच्चतर शिक्षा संस्थान को संसूचित किया जाएगा तथा उच्चतर शिक्षा संस्थान द्वारा निर्धारित समय सीमा के भीतर अनिवार्य दस्तावेजों अथवा जानकारी, यदि कोई हो तो, के साथ ऐसी कमियों अथवा चूक को दूर करना अथवा ठीक करना अपेक्षित होगा;
- (ii) जहां उच्चतर शिक्षा संस्थान ने ऑनलाइन पद्धति से पाठ्यक्रम अथवा कार्यक्रम की पेशकश करने के लिए कोई आवेदन किया हो तो, आयोग ऐसे पाठ्यक्रम अथवा कार्यक्रम के संबंध में अपने विवेक के अनुसार विशेषज्ञ समिति के माध्यम से एक निरीक्षण करेगा; तथा
- (iii) आयोग, विश्वविद्यालय अनुदान आयोग के अध्यक्ष महोदय द्वारा गठित एक विशेषज्ञ समिति की सहायता से आवेदनों की जांच करेगा तथा ऐसी विशेषज्ञ समिति की सिफारिशों को आयोग के विचाराधीन रखा जाएगा।
- (2) विशेषज्ञ समिति की सिफारिशों की प्राप्ति के पश्चात्, आयोग यदि आवश्यक हो, कि उच्चतर शिक्षा संस्थान, इन विनियमों में विनिर्दिष्ट निर्धारित शर्तों और मानकों को पूरा करता है, तो वह ऐसे उच्चतर शिक्षा संस्थान को मान्यता प्रदान करने का आदेश पारित करेगा, यदि उसके विचार से संस्थान उसके द्वारा प्रस्तावित रूप से पेशकश किए जाने वाले किसी पाठ्यक्रम अथवा कार्यक्रम के संबंध में निर्धारित मानकों को पूरा नहीं करता है तो, वह लिखित में कारणों को दर्ज करते हुए ऐसे उच्चतर शिक्षा संस्थान को मान्यता प्रदान करने से इंकार करते हुए एक आदेश पारित करेगा।
- (3) कोई भी उच्चतर शिक्षा संस्थान, किसी भी ऑनलाइन पाठ्यक्रम अथवा कार्यक्रम की पेशकश नहीं करेगा तथा न ही छात्रों को प्रवेश देगा, जब तक कि संस्थान को आयोग द्वारा मान्यता प्रदान न की गई हो, न ही अनुमोदन प्राप्ति की प्रत्याशा में प्रवेश दिया जाएगा।

स्पष्टीकरण: संदेह दूर करने के लिए यह स्पष्ट किया जाता है, कि इन विनियमों से पूर्व, आयोग ने किसी उच्चतर शिक्षा संस्थान को ऑनलाइन पाठ्यक्रम अथवा कार्यक्रम चलाने के लिए मान्यता प्रदान नहीं की है।

- (4) अनुमोदन की प्रक्रिया के विभिन्न चरणों हेतु समयावधि को आयोग द्वारा समय-समय पर निर्धारित किया जाएगा।
7. **ऑनलाइन पाठ्यक्रम अथवा कार्यक्रम का प्रचालन** : (1) ऐसे संस्थान, जिन्हें आयोग द्वारा विनियम, 5 के तहत मान्यता प्रदान की गई थी, वे अगले शिक्षा सत्र से ऑनलाइन पाठ्यक्रम अथवा कार्यक्रम चला सकते हैं।
- (2) इन विनियमों के तहत पेशकश किए गए ऑनलाइन पाठ्यक्रम अथवा कार्यक्रम निम्नवत शर्तों को पूरा करेंगे, नामतः;
- (i) ऑनलाइन पाठ्यक्रम अथवा कार्यक्रम को स्वयं पोर्टल के माध्यम से प्रदान किया जाएगा;
बशर्त, आयोग ज्ञानार्जन के अन्य प्लेटफार्मों को अनुमति प्रदान कर सकते हैं, यदि इसे विधिवत् जांच उपरांत विशेषज्ञ समिति द्वारा अनुमोदित किया जाए;
बशर्त, इसके अतिरिक्त पाठ्यक्रम अथवा कार्यक्रम की विषयवस्तु और उसे तैयार तथा विकसित भी संस्थान के संकाय द्वारा किया जाएगा, जैसा कि विनियम के उप-विनियम (4) की मद संख्या (i) में यथानिर्दिष्ट है;
- (ii) पाठ्यक्रम अथवा कार्यक्रम को पारम्परिक शिक्षार्थियों के साथ-साथ कामकाजी पेशेवरों तथा अन्य व्यक्तियों के लिए तैयार किया जाएगा, जो ज्ञान और संबद्ध शैक्षिक उपलब्धि प्राप्त करने की अभिलाषा रखते हों;
- (iii) ऑनलाइन ज्ञानार्जन में निम्नवत् चार चतुर्थांश पद्धति होंगी, यथा;
- (क) चतुर्थांश-I, अर्थात् ई-अनुशिक्षण में दृश्य तथा श्रव्य विषयवस्तु, एनीमेशन, अनुरूपण, नैतिक लैब अंतर्विष्ट होगी।
(ख) चतुर्थांश-II, अर्थात् ई-विषयवस्तु में सामान्य दस्तावेज प्रारूप अथवा ई-पुस्तक अथवा चित्र, वीडियो प्रदर्शन, दस्तावेजों तथा सह-क्रियात्मक अनुरूपण, जहाँ कहीं भी आवश्यक हो, अंतर्विष्ट होगी।
(ग) चतुर्थांश-III, अर्थात् वेब संसाधनों में, संबद्ध लिंक, इंटरनेट पर मुक्त विषयवस्तु, मामला अध्ययन, विषय के संबंध में हुआ ऐतिहासिक विकास, लेख अंतर्विष्ट होंगे।
(घ) चतुर्थांश-IV, अर्थात् स्वः मूल्यांकन, जिसमें एमसीक्यू संबंधी प्रश्न, प्रश्नावलियाँ, गृह कार्य तथा उनके उत्तर, चर्चा मंच हेतु विषय तथा एफएक्यू तैयार करना, सामान्य गलत धारणाओं पर स्पष्टीकरण अंतर्विष्ट होंगे।
- (iv) वास्तविक पाठ्यक्रम अथवा कार्यक्रम के अलावा, अन्य घटक, जैसे:- परामर्श प्रक्रिया, ऑनलाइन आवेदन संसाधित करना तथा शुल्क भुगतान को भी ऑनलाइन पद्धति के माध्यम से उपलब्ध कराया जाएगा।
- (v) शिक्षार्थी के लगातार मूल्यांकन के लिए भी व्यवस्था की जाएगी।
- (vi) परीक्षाओं को अभिकृत परीक्षाओं के माध्यम से परीक्षाओं के लिए किन्हीं अन्य मानदण्डों के अनुरूप, जैसा कि आयोग द्वारा समय-समय पर निर्धारित किया जाएगा, संचालित किया जाएगा।
- (vii) उच्चतर शिक्षा संस्थान, प्रत्येक वर्ष अपनी वेबसाइट पर ऑनलाइन पाठ्यक्रमों हेतु अनिवार्य स्व-उदघटन को अपलोड करेंगे तथा प्रत्येक 2 वर्षों में तृतीय पक्ष शैक्षणिक लेखापरीक्षा तथा प्रत्येक वर्ष आंतरिक लेखापरीक्षा करेंगे।
- (viii) कार्यक्रम-वार जानकारी, जैसे:- कार्यक्रम की अवधि, प्रारंभ तथा समाप्ति की तिथि, शुल्क, छात्रों की संख्या, पहचान के साथ छात्रों का नाम, परिणामों को प्रत्येक क्रियाकलाप की समाप्ति से 10 दिनों के भीतर, उच्चतर शिक्षा संस्थान की वेबसाइट पर अपलोड किया जाएगा तथा इसे लगातार अद्यतन किया जाएगा।
- (3) उच्चतर शिक्षा संस्थान, निम्नवत अपेक्षाओं को अंगीकार करते हुए डिग्री अथवा डिप्लोमा अथवा प्रमाणपत्र अवार्ड करने के लिए पाठ्यचर्या पहलुओं, मूल्यांकन तथा क्रेडिट प्रणाली को तैयार कर सकते हैं, यथा;
- (i) प्रत्येक पाठ्यक्रम के लिए पाठ्यक्रम की विषयवस्तु को स्पष्ट रूप से परिभाषित किया जाएगा, जिससे प्रत्येक पाठ्यक्रम में मॉड्यूलर ई-विषयवस्तु होगी, जिसे ऑनलाइन माध्यम से ढांचागत पद्धति से प्रदान किया जाएगा, जिसमें मॉड्यूलर के अंत में छात्रों द्वारा ग्रहण किए जाने हेतु, प्रत्याशित ज्ञानार्जन निष्कर्षों को स्पष्ट रूप से निर्धारित किया जाएगा।
- (ii) पाठ्यक्रम अथवा कार्यक्रम की प्रणाली शिक्षक या अनुदेशक को मल्टी मीडिया युक्त अथवा सह-क्रियात्मक विषयवस्तु, क्रियाकलापों, तथा मूल्यांकनों को सम्मिलित करने की अनुमति प्रदान करेगा, जिससे ज्ञानार्जन के अवसर को बढ़ाया जा सके तथा उसका सुगमता से परिचालन किया जा सके।
- (iii) कोई प्रमाणपत्र, पाठ्यक्रम अथवा कार्यक्रम, कम से कम 6 माह की अवधि का होगा तथा जिसमें कम से कम 20 क्रेडिट होंगे।
- (iv) कोई प्रमाणपत्र, पाठ्यक्रम अथवा कार्यक्रम, कम से कम 1 वर्ष की अवधि का होगा तथा जिसमें कम से कम 40 क्रेडिट होंगे।

- (v) ऑनलाइन पेशकश किए जाने वाले डिग्री पाठ्यक्रम अथवा कार्यक्रम के क्रेडिट तथा न्यूनतम अवधि चयन आधारित क्रेडिट प्रणाली (सीबीसीएस) के तहत आयोग द्वारा यथानिर्दिष्ट होंगे।
- (vi) ऑनलाइन पाठ्यक्रम अथवा कार्यक्रम को पूर्ण करने की अधिकतम अवधि पाठ्यक्रम अथवा कार्यक्रम को पूर्ण करने की न्यूनतम अवधि से दोगुनी अथवा आयोग द्वारा समय-समय पर यथानिर्धारित अवधि होगी।
- (vii) कोई उच्चतर शिक्षा संस्थान, न्यूनतम अवधि से अधिक की अवधि वाले प्रमाणपत्र तथा डिप्लोमा स्तर के ऑनलाइन पाठ्यक्रम अथवा कार्यक्रम हेतु क्रेडिटों की संख्या के संबंध में मद संख्या (iii) तथा मद संख्या (iv) के अनुसार आनुपातिक आधार पर निर्णय ले सकता है।
- (viii) शिक्षा सत्र, प्रत्येक वर्ष जुलाई-अगस्त अथवा जनवरी-फरवरी में प्रारंभ होगा।
- (ix) मूल्यांकन प्रणाली की उपलब्धता: ऑनलाइन पाठ्यक्रम अथवा कार्यक्रम हेतु प्रत्येक पाठ्यक्रम के रचनात्मक तथा संकलित मूल्यांकन, दोनों के लिए चिह्नित ज्ञानार्जन निष्कर्ष हेतु सटीक मूल्यांकन प्रणाली होगी।
- (x) चिह्नित प्रौद्योगिकीय इंटरफेस तथा अंतर्प्रचालनता: ऑनलाइन पाठ्यक्रम अथवा कार्यक्रम में विविध प्रौद्योगिकीय साधनों का उपयोग करने की क्षमता होनी चाहिए तथा एक उपयोगकर्ता अनुकूल इंटरफेस होना चाहिए, वह अंतर्प्रचालनता हेतु पहुंच मानदंडों तथा निशक्त शिक्षार्थियों हेतु उपयोग के मानकों को पूरा करते हैं।
- (xi) पेशेवर ऑनलाइन पाठ्यक्रम अथवा कार्यक्रम— यदि उच्चतर शिक्षा संस्थान, विनियम, 2 के उपविनियम (2) में वर्जित विषयों के अलावा अन्य पेशेवर ऑनलाइन पाठ्यक्रमों अथवा कार्यक्रमों की पेशकश करना चाहता है तो, आयोग के समक्ष प्रस्तुत ऑनलाइन पाठ्यक्रम अथवा कार्यक्रम के प्रस्ताव तथा अनुमोदन प्रदान किए जाने हेतु आवेदन में ऐसे पाठ्यक्रम अथवा कार्यक्रम की ऑनलाइन पद्धति से पेशकश किए जाने हेतु पेशेवर अथवा सांविधिक निकाय अथवा संबंधित परिषद् द्वारा प्रदान किए गए अनुमोदन की एक प्रति शामिल की जाएगी तथा ऐसे पाठ्यक्रम अथवा कार्यक्रम की पेशकश करने वाले उच्चतर शिक्षा संस्थान का उत्तरदायित्व होगा कि वे अपने क्षेत्राधिकार के तहत आने वाले पाठ्यक्रम अथवा कार्यक्रम के लिए उपर्युक्त पेशेवर अथवा सांविधिक परिषदों की अपेक्षाओं का अनुपालन करें तथा ऐसी किन्हीं भी अपेक्षाओं का अनुपालन नहीं किए जाने के परिणामस्वरूप, पैदा हुए किसी भी विधिक मुद्दे के लिए उच्चतर शिक्षा संस्थान उत्तरदायी होगा।
- (4) ऑनलाइन पाठ्यक्रम अथवा कार्यक्रम हेतु नामांकन के लिए शिक्षार्थी संबंधी अपेक्षाएं: ऑनलाइन पाठ्यक्रम अथवा कार्यक्रम के लिए नामांकित शिक्षार्थियों को अपेक्षित जानकारी अथवा साक्षरता कौशल से सम्पन्न होना चाहिए, जिसके लिए संपूर्ण सेमेस्टर में तकनीकी सहायता हेतु हैल्पलाइन होगी।
- (5) शिक्षार्थी अधिप्रमाणन संबंधी अपेक्षाएं: उच्चतर शिक्षा संस्थान, शैक्षिक सत्यनिष्ठा को बनाए रखना सुनिश्चित करने के लिए उपर्युक्त शिक्षार्थी अधिप्रमाणन पद्धतियों को अपनाएंगे तथा छात्रों को नामांकन के समय तथा परीक्षाओं में मूल्यांकन के समय आधार संख्या अथवा कोई अन्य शासकीय मान्यताप्राप्त पहचान पत्र अथवा पासपोर्ट नम्बर, जो भी लागू हो, प्रस्तुत करना होगा तथा उच्चतर शिक्षा संस्थान को अधिप्रमाणन हेतु उनकी जानकारी का सत्यापन करना होगा, जिसके लिए उच्चतर शिक्षा संस्थान द्वारा उन्हें अनिवार्य अवसंरचना अथवा सॉफ्टवेयर उपलब्ध कराया जाएगा।
- (6) शिक्षार्थियों की सक्रिय भागीदारी: ऑनलाइन अथवा नैतिक कक्षा में सक्रिय भागीदारी की समक्रमिक तथा असमक्रमिक चर्चाओं में भागीदारी, नियत कार्य (असाइन्मेंट) क्रियाकलापों तथा पाठ्यक्रम अथवा कार्यक्रम में भागीदारी के माध्यम से निगरानी की जाएगी तथा प्रत्येक पखवाड़े में कम से कम 2 घंटों तक शिक्षार्थी की भागीदारी सुनिश्चित करने के लिए, ज्ञानार्जन प्रबंधन प्रणाली का विश्लेषण किया जाएगा।
- (7) पाठ्यक्रम के मार्गदर्शकों हेतु तकनीकी ज्ञान तथा कौशल संबंधी अपेक्षाएं: उच्चतर शिक्षा संस्थान के 'ऑनलाइन पाठ्यक्रम मार्गदर्शकों', उपनिदेशक (ऑनलाइन पाठ्यक्रम एवं कार्यक्रम) और पाठ्यक्रम अथवा कार्यक्रम समन्वयकों के लिए तकनीकी ज्ञान और कौशल संबंधी अपेक्षाओं हेतु निर्धारित मानदंड अथवा दिशानिर्देश होंगे, ताकि यह सुनिश्चित किया जा सके, कि सभी संसाधन, छात्र-ज्ञानार्जन के परिप्रेक्ष्य में प्रभावी ढंग से ऑनलाइन शिक्षा प्रदान करने में सक्षम हों तथा दीर्घावधि में ऑनलाइन पाठ्यक्रम अथवा कार्यक्रम के विकास तथा उसे संचालित किए जाने का संवर्धन करने के लिए नई पद्धतियों तथा सूचना और संचार प्रौद्योगिकी साधनों को अनिवार्य रूप से अंगीकार करने के लिए कौशल का लगातार उन्नयन करें।
- (8) शिक्षार्थी सहायता सेवाएं तथा ई-विषयवस्तु सामग्री: उच्चतर शिक्षा संस्थान परामर्श प्रदान करने, सलाह देने, मार्गदर्शन देने तथा निर्देशन करने के लिए पर्याप्त सहायता उपलब्ध कराएंगे, ताकि शिक्षार्थियों के लिए सर्वोत्तम संभाव्य ज्ञानार्जन अनुभव प्राप्त किया जा सके तथा शैक्षिक सत्यनिष्ठा तथा नेट शिष्टाचार (इंटरनेट शिष्टाचार) और अध्याय संबंधी क्रियाकलापों, समूह चर्चा, बातचीत और साहित्य चोरी के संबंध में स्पष्ट दिशानिर्देश होने चाहिए।
- (9) प्रदान की गई प्रत्येक डिग्री अथवा डिप्लोमा अथवा प्रमाणपत्र को एक विशिष्ट पहचान संख्या दी जाएगी और उसमें आधार संख्या अथवा अन्य सरकारी मान्यताप्राप्त पहचान पत्र अथवा पासपोर्ट संख्या, जैसा भी लागू हो, सहित छात्र और पाठ्यक्रम अथवा कार्यक्रम के अन्य ब्योरे को राष्ट्रीय निक्षेपागार में अपलोड किया जाएगा।

8. **पाठ्यक्रम अथवा कार्यक्रम निगरानी तथा नवीकरण:** (1) आयोग, आवधिक रूप से अथवा किसी भी समय, प्राप्त जानकारी के आधार पर, विशेषज्ञ समिति के माध्यम से ऑनलाइन पाठ्यक्रम अथवा कार्यक्रम की पेशकश करने वाले उच्चतर शिक्षा संस्थान की विशेषज्ञ समिति के माध्यम से निष्पादन की समीक्षा करेगा, ताकि यह सुनिश्चित किया जा सके, कि उन विनियमों का अनुपालन किया जा रहा है अथवा नहीं और ऑनलाइन पाठ्यक्रम अथवा कार्यक्रम की विषयवस्तु, अनुदेशात्मक डिजाईन, प्रौद्योगिकी, छात्र मूल्यांकन और पाठ्यक्रम अथवा कार्यक्रम प्रबंधन हेतु अपेक्षाओं तथा गुणवत्ता संबंधी दिशानिर्देशों का अनुपालन सुनिश्चित करने के लिए निर्देश जारी कर सकता है।
- (2) ऑनलाइन पद्धति के माध्यम से पाठ्यक्रम अथवा कार्यक्रम के संचालन के लिए प्रत्येक दूसरे वर्ष अनुमोदन का नवीकरण किया जाएगा।
- (3) आयोग, संस्थान के निष्पादन की समीक्षा करेगा, पहले से ही संचालित किए जा रहे ऑनलाइन पाठ्यक्रम अथवा कार्यक्रम के निष्कर्षों का मूल्यांकन करेगा और एक ऑनलाइन प्रक्रिया के माध्यम से समय-समय पर निर्धारित समय-सीमा के भीतर नवीकरण हेतु अनुमोदन प्रदान करेगा।
- (4) यदि ऑनलाइन पाठ्यक्रम अथवा कार्यक्रम चलाने के लिए किसी उच्चतर शिक्षा संस्थान को प्रदान किए गए अनुमोदन का नवीकरण नहीं किया जाता है, तो संस्थान आगामी शिक्षा वर्ष से ऐसे पाठ्यक्रम अथवा कार्यक्रम की पेशकश नहीं करेगा।
- बशर्त, पाठ्यक्रम अथवा कार्यक्रम में पहले से ही नामांकित छात्रों को पाठ्यक्रम अथवा कार्यक्रम पूरा करने दिया जाएगा।
9. **गुणवत्ता आश्वासन-** (1) ऑनलाइन पद्धति से किसी पाठ्यक्रम अथवा कार्यक्रम की पेशकश करने वाले उच्चतर शिक्षा संस्थान निम्नवत कदम उठाएंगे, यथा;
- (i) समय-समय पर यथासंशोधित विश्वविद्यालय अनुदान आयोग (मुक्त और दूरस्थ ज्ञान अर्जन) विनियम, 2017 में यथानिर्दिष्ट आंतरिक गुणवत्ता आश्वासन केन्द्र (सीआईक्यूए) की तर्ज पर आंतरिक गुणवत्ता आश्वासन प्रकोष्ठ की स्थापना करना;
- (ii) नियमित अंतराल पर अपने शिक्षण तथा प्रशासनिक कर्मचारिवृद्धों के प्रशिक्षण और क्षमता निर्माण के लिए पर्याप्त उपाय करना;
- (iii) यह सुनिश्चित करना कि ऑनलाइन पद्धति के माध्यम से पेशकश किए जा रहे अध्ययन के पाठ्यक्रम अथवा कार्यक्रम की गुणवत्ता, आयोग अथवा किसी उपर्युक्त सांविधिक प्राधिकरण द्वारा समय-समय पर निर्धारित मानकों के अनुरूप बनाई रखी जाए;
- (iv) यह सुनिश्चित करें, कि पाठ्यक्रम अथवा कार्यक्रम को ऑनलाइन पद्धति से प्रदान करने के लिए तकनीकी तथा अनुदेशात्मक सुविधाओं के साथ-साथ सूचना संसाधन के संबंध में समय-समय पर आयोग द्वारा निर्धारित दिशानिर्देशों का अनुपालन किया जाए और वे पाठ्यक्रम अथवा कार्यक्रम की संख्या तथा तत्संबंधी नामांकन के अनुरूप हों।
- (2) उच्चतर शिक्षा संस्थान, आयोग द्वारा समय-समय पर जारी ऑनलाइन पाठ्यक्रम अथवा कार्यक्रम के संबंध में गुणवत्ता आश्वासन प्रणाली संबंधी दिशानिर्देशों का अनुपालन करेगा।
10. **निरीक्षण करने की शक्तियाँ तथा जानकारी-** (1) आयोग, ऑनलाइन पद्धति से पाठ्यक्रम अथवा कार्यक्रम की पेशकश करने वाले उच्चतर शिक्षा संस्थान के निष्पादन की आवधिक रूप से समीक्षा करेगा और इस प्रयोजनार्थ वह संस्थानों को ऐसी जानकारी प्रदान करने का निर्देश दे सकता है, जैसा कि उच्चतर शिक्षा संस्थानों द्वारा विनियमों का अनुपालन सुनिश्चित करने के लिए अपेक्षित हो तथा संस्थान का ऐसी जानकारी प्रदान करने का दायित्व होगा, जैसा कि ऐसी समयावधि में विनिर्दिष्ट किया जाए।
- (2) जहाँ आयोग, स्वतः अथवा इसके द्वारा प्राप्त जानकारी के आधार पर, यदि ऐसा करना अनिवार्य समझे, तो लिखित में कारण दर्ज कर विशेषज्ञों के निकाय अथवा अन्य पद्धतियों, जैसा वह उचित समझे, के माध्यम से जांच करवा सकता है, ताकि वह अपने आपको संतुष्ट कर सके कि ऑनलाइन पाठ्यक्रम अथवा कार्यक्रम चलाने वाले उच्चतर शिक्षा संस्थान द्वारा इन विनियमों के तहत अनिवार्य अपेक्षाओं का अनुपालन किया जा रहा है तथा चूक पाए जाने पर उच्चतर शिक्षा संस्थान के विरुद्ध अनुपालन सुनिश्चित करवाने के लिए उपर्युक्त कार्यवाही की जाए।
11. **मान्यता को वापस लेना-** (1) जब आयोग को स्वतः अथवा किसी व्यक्ति से कोई अभ्यावेदन प्राप्त हो, अथवा किसी अन्य प्राधिकरण अथवा सांविधिक निकाय से जानकारी प्राप्त होने पर अथवा इसके द्वारा जांच अथवा निरीक्षण किए जाने पर, इस बात से संतुष्ट हो, कि उच्चतर शिक्षा संस्थान ने इस विनियमों अथवा दिशानिर्देशों अथवा उनके तहत बनाए गए दिशानिर्देशों और आदेशों के किन्हीं उपबंधों का उल्लंघन किया है और उसने ऐसी कोई जानकारी अथवा दस्तावेजी साक्ष्य प्रस्तुत किया है, जो किसी स्तर पर फर्जी पाया गया हो अथवा किसी शर्त का अनुपालन नहीं किया हो, तो वह लिखित में कारणों को दर्ज करके, जैसा वह विनिर्दिष्ट करे, दंडात्मक उपाय कर सकता है।

बशर्ते, ऐसे उच्चतर शिक्षा संस्थान के विरुद्ध कोई आदेश पारित नहीं किया जाएगा, जब तक कि उच्चतर शिक्षा संस्थान को सुने जाने का ऐसा औचित्यपूर्ण अवसर न प्रदान किया गया हो।

बशर्ते, इसके अतिरिक्त आयोग द्वारा अनुमोदन के आदेश को वापस लेना अथवा अनुमोदन प्रदान करने से इंकार करना, तुरंत प्रभाव से लागू होगा।

- (2) यदि किसी उच्चतर शिक्षा संस्थान को आयोग के पूर्व अनुमोदन के बिना अथवा इन विनियमों और दिशानिर्देशों अथवा उसके तहत तैयार किए गए आदेशों का उल्लंघन करते हुए ऑनलाइन पद्धति से पाठ्यक्रमों की पेशकश करते हुए पाया गया, तो आयोग निम्नवत् कार्यवाही कर सकता है;
- (i) उच्चतर शिक्षा संस्थान की मान्यता को एक शिक्षा सत्र के लिए वापस लेने अथवा उच्चतर शिक्षा संस्थान की मान्यता को अधिकतम अगले 5 शिक्षा सत्रों के लिए वापस लेने अथवा उच्चतर शिक्षा संस्थान की मान्यता को स्थायी रूप से वापस लेने के लिए एक कारण बताओ नोटिस जारी कर सकता है;
 - (ii) मद संख्या (i) में किसी बात के होते हुए भी यदि उच्चतर शिक्षा संस्थान को उल्लंघन जारी रखते हुए पाया जाता है, तो चूककर्ता उच्चतर शिक्षा संस्थान के अधिकारियों अथवा प्रबंधन के विरुद्ध, विधिसम्मत कार्यवाही करने के लिए प्राथमिकी दर्ज की जा सकती है;
 - (iii) आयोग द्वारा अनुदान को रोका जा सकता है अथवा अनुदान प्राप्त करने से विवर्जित किया जा सकता है;
 - (iv) लागू विधि के अनुरूप, उपर्युक्त कार्यवाहियां आरंभ करने के लिए मामले को संबंधित राज्य सरकार अथवा केन्द्र सरकार को भेजा जा सकता है;
 - (v) उच्चतर शिक्षा संस्थान पर लागू अधिनियमों अथवा नियमों अथवा विनियमों के उपबंधों के अनुसार कार्रवाई की जा सकती है, तथा;
 - (vi) ऐसे चूककर्ता उच्चतर शिक्षा संस्थानों की सूची को जनसाधारण के बीच लाएं;
- (3) यदि कोई उच्चतर शिक्षा संस्थान, आयोग द्वारा प्रदत्त अनुमोदन को वापस लेने के आदेश के लागू होने के पश्चात् ऑनलाइन पद्धति से किसी पाठ्यक्रम अथवा कार्यक्रम की पेशकश करता है, तो ऐसे पाठ्यक्रम अथवा कार्यक्रम के परिणामस्वरूप प्राप्त की गई डिग्री अथवा डिप्लोमा अथवा प्रमाणपत्रों को वैध अर्हता नहीं माना जाएगा।

12. अपील तथा कठिनाईयों का निवारण— (1) कोई भी उच्चतर शिक्षा संस्थान, जो इन विनियमों के तहत आयोग द्वारा पारित आदेश द्वारा क्षुब्ध हो; वह आयोग के विरुद्ध 30 दिनों के भीतर एक अपील दायर कर सकता है और उक्त अवधि की समाप्ति के उपरांत किसी भी अपील को स्वीकार नहीं किया जाएगा।

- (2) उप विनियम (1) के तहत दायर की गई प्रत्येक अपील के साथ उस आदेश की प्रति जमा की जाएगी, जिसके विरुद्ध अपील की गई है।
- (3) विधिवत् रूप से विचार किए जाने के उपरांत, आयोग उस आदेश की पुष्टि कर सकता है अथवा उसे निरस्त कर सकता है, जिसके विरुद्ध अपील की गई हो तथा आयोग का निर्णय उच्चतर शिक्षा संस्थान पर बाध्यकारी होगा।
- (4) **कठिनाईयों का निवारण:** विश्वविद्यालय अनुदान आयोग के पास इन विनियमों के कार्यान्वयन में आ रही समस्या/समस्याओं को मानव संसाधन विकास मंत्रालय, भारत सरकार के परामर्श से दूर करने का अधिकार सुरक्षित है।

प्रोफेसर रजनीश जैन, सचिव

[विज्ञापन-III / 4 / असा. / 129 / 18-19]

ऑनलाइन कार्यक्रम संचालित करने के लिए संकाय तथा कर्मचारिवृद्धों संबंधी अपेक्षाएँ**1. ऑनलाइन पाठ्यक्रम अथवा कार्यक्रम संचालित करने के लिए केन्द्र/प्रकोष्ठ**

- (1) जो उच्चतर शिक्षा संस्थान, ऑनलाइन पाठ्यक्रमों अथवा कार्यक्रमों की पेशकश करना चाहता हों, वह अपने विभागों अथवा पाठ्यक्रम अथवा कार्यक्रम की पेशकश करने वाले अध्ययन विद्यालयों, प्रवेश अथवा पंजीकरण इकाई, परीक्षा इकाई और तकनीकी सहायता इकाई के मध्य प्रभावी समन्वय हेतु एक पृथक केन्द्र अथवा प्रकोष्ठ की स्थापना कर सकता है।
- (2) केन्द्र अथवा प्रकोष्ठ, उच्चतर शिक्षा संस्थान की प्रौद्योगिकी सहायता इकाई के सहयोग से सभी ऑनलाइन पाठ्यक्रमों अथवा कार्यक्रमों का एक केन्द्रीयकृत डेटाबेस में रख-रखाव करेगा।
- (3) केन्द्र अथवा प्रकोष्ठ में निम्नवत् अकादमिक और प्रशासनिक कर्मचारिवृद्ध होंगे, यथा;
 - (क) **निदेशक** – (i) जो कि उच्चतर शिक्षा संस्थान द्वारा पेशकश किए गए ऑनलाइन पाठ्यक्रमों अथवा कार्यक्रमों के समग्र समन्वय के लिए उत्तरदायी होगा तथा जिसके पास समय-समय पर आशोधित संगत विश्वविद्यालय अनुदान आयोग विनियमों के तहत आचार्य के पद के लिए यथानिर्दिष्ट योग्यता और अनुभव होगा।
 - (ii) उसे ई-विषयवस्तु अथवा ऑनलाइन पाठ्यक्रम अथवा कार्यक्रम अथवा एमओओसी विकसित करने का अनुभव होना चाहिए तथा अनिवार्य रूप से मूलभूत सूचना और संचार प्रौद्योगिकी कौशल (वर्ड प्रोसेसिंग, स्प्रेडशीट तथा इंटरनेट संचार) के साथ-साथ ऑनलाइन पाठ्यक्रम अथवा कार्यक्रम, अनुदेशात्मक डिजाईन तथा ज्ञानार्जन प्रबंधन प्रणालियों (एलएमएस) से परिचय होना चाहिए।
 - (ख) **उपनिदेशक (ई-लर्निंग तथा तकनीकी)** – (i) जो ज्ञानार्जन प्रबंधन प्रणाली (एलएमएस) के रखरखाव, छात्र संबंधी आंकड़ों तथा ऑनलाइन पाठ्यक्रम अथवा कार्यक्रम के समग्र अनुदेशात्मक डिजाईन सहित तकनीकी समन्वय के लिए उत्तरदायी होगा।
 - (ii) वह प्रौद्योगिकीय सहायता प्रदान करने के लिए उत्तरदायी होगा तथा ऑनलाइन पाठ्यक्रमों अथवा कार्यक्रमों की पेशकश करने वाले अध्ययन के विभागों और विद्यालयों में संकाय को सहायता प्रदान करने के लिए उत्तरदायी होगा।
 - (iii) उसके पास समय-समय पर यथासंशोधित संगत विश्वविद्यालय अनुदान आयोग विनियमों के तहत आचार्य अथवा सह आचार्य हेतु यथानिर्दिष्ट अर्हता और अनुभव होगा।
 - (iv) वह मॉड्यूल विकास तथा ज्ञानार्जन प्रबंधन प्रणाली (एलएमएस) के समन्वय हेतु तकनीकी समन्वय में अनुभव के साथ ई-लर्निंग विशेषज्ञ होगा और यदि पूर्णकालिक विशेषज्ञ उपलब्ध नहीं हो तो, परामर्शदात्री आधार पर अंशकालिक परामर्श प्राप्त किया जाए।
 - (ग) **सहायक निदेशक** (i) समय-समय पर यथासंशोधित संगत विश्वविद्यालय अनुदान आयोग विनियमों के तहत सहायक आचार्य के लिए यथानिर्दिष्ट अर्हता तथा अनुभव, प्रारंभ में एक सहायक निदेशक होगा, जो ऑनलाइन पाठ्यक्रमों अथवा कार्यक्रमों की पेशकश करेगा तथा अध्ययन विभागों अथवा विद्यालयों के साथ समन्वय करेगा।
 - (ii) उन्हें मूलभूत जानकारी तथा संचार प्रौद्योगिकी कौशल (वर्ड प्रोसेसिंग, स्प्रेडशीट तथा इंटरनेट संचार) प्राप्त होगा।
 - (घ) **सहायक कुल सचिव अथवा अनुभाग अधिकारी**– (i) समय-समय पर यथासंशोधित संगत, विश्वविद्यालय अनुदान आयोग विनियमों के तहत सहायक कुल सचिव अथवा अनुभाग अधिकारी के लिए यथानिर्दिष्ट अर्हता तथा अनुभव होना चाहिए, जो केन्द्र अथवा प्रकोष्ठ के सभी प्रशासनिक कार्यों में निदेशक को सहायता प्रदान करेगा।
 - (ii) प्रारंभ में एक सहायक कुल सचिव अथवा अनुभाग अधिकारी की नियुक्ति की जाए।
 - (iii) उसे मूलभूत जानकारी तथा संचार प्रौद्योगिकी कौशल (वर्ड प्रोसेसिंग, स्प्रेडशीट तथा इंटरनेट संचार) प्राप्त होगा।

2. शिक्षण कर्मचारिवृद्ध

- (1) (i) विभाग अथवा अध्ययन विद्यालय, उच्चतर शिक्षा संस्थान द्वारा पेशकश किए जाने वाले ऑनलाइन पाठ्यक्रम अथवा कार्यक्रम का शैक्षणिक स्थल होगा।
- (ii) किसी ऑनलाइन पाठ्यक्रम अथवा कार्यक्रम में उच्चतर शिक्षा संस्थान के विभागों अथवा अध्ययन विद्यालयों के पूर्णकालिक स्थायी संकाय को निम्नवत् क्षमताओं में शामिल किया जाएगा;
- (क) **कार्यक्रम समन्वयक** (प्रति कार्यक्रम एक): (i) ऑनलाइन पद्धति के माध्यम से पेशकश किए गए प्रत्येक ऑनलाइन पाठ्यक्रम अथवा कार्यक्रम के लिए एक पूर्णकालिक संकाय, कार्यक्रम का समन्वयक होगा।

- (ii) पाठ्यक्रम अथवा कार्यक्रम समन्वयक, संबंधित कार्यक्रम के विषय क्षेत्र में आचार्य अथवा सह आचार्य अथवा सहायक आचार्य के स्तर का होगा।
- (iii) कार्यक्रम समन्वयक किसी ऑनलाइन कार्यक्रम में शिक्षार्थी के विकास, कार्यक्रम संचालित किए जाने तथा मूल्यांकन का समग्र समन्वय करने के लिए उत्तरदायी होगा।
- (ख) **पाठ्यक्रम समन्वयक** (प्रति पाठ्यक्रम एक): (i) एक ऑनलाइन कार्यक्रम में एक से अधिक पाठ्यक्रम हो सकते हैं। ऐसे मामले में, ऑनलाइन कार्यक्रम के प्रत्येक पाठ्यक्रम के लिए एक पूर्णकालिक संकाय, पाठ्यक्रम का समन्वयक होगा।
- (ii) पाठ्यक्रम समन्वयक, संबंधित पाठ्यक्रम के विषय क्षेत्र में आचार्य अथवा सह आचार्य अथवा सहायक आचार्य के स्तर का होगा।
- (iii) वह विशिष्ट पाठ्यक्रम के संबंध में छात्रों को उपलब्ध कराई जाने वाली शैक्षिक सहायता सेवा के समन्वय सहित सभी शैक्षणिक मुद्दों के लिए उत्तरदायी होगा।
- (iv) पाठ्यक्रम समन्वयक, पाठ्यक्रम में शिक्षार्थी के विकास, उसे संचालित किए जाने तथा मूल्यांकन का समन्वय करने के लिए उत्तरदायी होगा।
- (v) किसी ऑनलाइन परिवेश में शिक्षण-ज्ञानार्जन को प्रभावी बनाने के लिए पूर्णकालिक संकाय (कार्यक्रम अथवा पाठ्यक्रम समन्वयक) को सहायता प्रदान करना।
- (ग) **पाठ्यक्रम मार्गदर्शक** (250 शिक्षार्थियों के एक बैच के लिए एक): (i) वह शिक्षार्थियों को शैक्षणिक सहायता मुहैया करवाने के साथ ही वर्चुअल टीचर लर्नर इंटरैक्शन ग्रुप को प्रबंधित करने में सहायता प्रदान करेगा।
- (ii) उनके पास समय-समय पर यथाशोधित संगत विश्वविद्यालय अनुदान आयोग विनियमों के तहत सहायक आचार्य के लिए यथानिर्दिष्ट संगत अर्हता तथा अनुभव होगा।
- (iii) पाठ्यक्रम मार्गदर्शक को समय-समय पर आयोग की नीति के अनुसार, उपर्युक्त मानदेय का भुगतान किया जाएगा।
- (घ) **परीक्षक**: उच्चतर शिक्षा संस्थान, किसी पाठ्यक्रम में ऑनलाइन शिक्षार्थियों के मूल्यांकन के लिए संस्थान के भीतर अथवा अन्य संस्थान से परीक्षकों की नियुक्ति करेगा तथा उन्हें उच्चतर शिक्षा संस्थान के मानदंडों के अनुरूप, उपर्युक्त मानदेय का भुगतान किया जाएगा।
- (2) **स्व-ज्ञानार्जन ई-मॉड्यूल की ई-विषयवस्तु के विकास के लिए तकनीकी दल**
- तकनीकी प्रबंधक (प्रोडक्शन)- कम से कम एक
 - तकनीकी एसोसिएट (दृश्य-श्रव्य रिकार्डिंग तथा संपादन)- कम से कम एक
 - तकनीकी सहायक (दृश्य-श्रव्य रिकार्डिंग)- कम से कम एक
 - तकनीकी सहायक (दृश्य-श्रव्य संपादन)- कम से कम एक
- *इस क्रियाकलाप को देशभर में ऐसे केन्द्रों को ऑउटसोर्स किया जा सकता है जहां अपेक्षित सुविधाएं हों। यदि किसी उच्चतर शिक्षा संस्थान में पूर्णकालिक तकनीकी दल हो, तो विभिन्न स्तरों पर ऐसे पेशेवरों की संख्या को आयोग द्वारा समय-समय पर विनिर्दिष्ट किया जाएगा; यह संख्या ई-विषयवस्तु तथा स्वतः ज्ञानार्जन, ई-मॉड्यूल विकास तथा डिलीवरी के प्रारंभिक स्तरों के लिए है।
3. **ऑनलाइन पाठ्यक्रमों अथवा कार्यक्रमों को संचालित किए जाने हेतु:**
- (क) तकनीकी प्रबंधक (एलएमएस तथा डॉटा प्रबंधन) – कम से कम एक (प्रति केन्द्र)
- (ख) तकनीकी सहायक (एलएमएस तथा डॉटा प्रबंधन) – कम से कम दो
4. **ऑनलाइन पाठ्यक्रम अथवा कार्यक्रमों में प्रवेश तथा परीक्षा हेतु:**
- (क) तकनीकी प्रबंधक (प्रवेश, परीक्षा तथा परिणाम) – कम से कम एक (प्रति केन्द्र)
- (ख) तकनीकी सहायक (प्रवेश, परीक्षा तथा परिणाम) – कम से कम दो

UNIVERSITY GRANTS COMMISSION**NOTIFICATION**

New Delhi, the 4th July, 2018

F. No. 1-19/2016 (CPP-II/DEB-I).—In exercise of the powers conferred by clause (j) of section 12 read with clauses (f) and (g) of sub-section (1) of section 26 of the University Grants Commission Act, 1956 (3 of 1956), the University Grants Commission makes the following regulations, namely:—

1. Short title and commencement.—

- (1) These Regulations may be called the University Grants Commission (Online Courses or Programmes) Regulations, 2018.
- (2) These Regulations shall come into force from the date of their publication in the Official Gazette.

2. Application.—(1) These Regulations lay down the minimum standards of instruction for the grant of Certificate or Diploma or Degree, through online mode, delivered through interactive technology using internet.

- (2) These Regulations shall apply to a University referred to under clause (f) of section 2 of the University Grants Commission Act, 1956 (3 of 1956), an Institution deemed to be University under section 3 of the said Act or a University established under any State Act, which are imparting higher education or research therein by means of conducting regular classes or through Open and Distance Learning systems or through online education system that result in grant of Degree or Diploma or Certificate, in various Courses or Programmes other than Courses or Programmes in engineering, law, medicine, dental, pharmacy, nursing, architecture, physiotherapy, applied arts and such other Courses or Programmes not permitted to be offered through online or Open and Distance Learning mode by any other statutory or regulatory body or council.

3. Definitions.—In these Regulations, unless the context otherwise requires,—

- (a) 'Act' means the University Grants Commission Act, 1956 (3 of 1956);
- (b) 'Academic Council or Senate' means the body empowered to take decisions regarding all academic matters in a Higher Educational Institution including the decision permitting Online Courses or Programmes of studies in compliance to these regulations;
- (c) 'Certificate' means an award, not being a Degree or Diploma, granted by a Higher Educational Institution, certifying that the recipient has successfully completed an Online Course or Programme of study of minimum six months duration;
- (d) 'Commission' means the University Grants Commission established under the Act;
- (e) 'Credit' means the Unit award, gained as learning outcome, by a learner by study efforts required to acquire the prescribed level of learning in respect of that Unit;

Explanation.- It is hereby clarified that a study effort for one credit means time required by a learner to understand the contents equivalent to 15 hours classroom teaching.

- (f) 'Degree' means an award, not being a Certificate or Diploma, granted by an Higher Educational Institution, certifying that the recipient has successfully completed an Online Course or Programme of study of minimum three years duration in case of graduate degree and includes a post-graduate degree, where such award is granted after an Online Course or Programme of study of minimum two years duration;
- (g) 'Diploma' means an award, not being a Certificate or Degree, granted by a Higher Educational Institution, certifying that the recipient has successfully completed an Online Course or Programme of study of minimum one year duration;
- (h) 'e-Learning Material' means and includes contents in the form of structured course material, as a part of one or more courses in the Online Course or Programme, in digital format delivered through Learning Management System, which is inter-alia self-explanatory, self-contained, self-directed at the learner, and amenable to self-evaluation, and enables the learner to acquire the prescribed level of learning in a course of study, but does not include text-books or guide-books;
- (i) 'Examination centre' means a place, where examinations are conducted for the online mode learners, having the requisite infrastructure including security features for smooth conduct of such examinations;
- (j) 'Higher Education' means such education, imparted by means of conducting regular classes or through open and distance education systems or through online education system, beyond twelve

years of schooling and leading to the award of a Certificate or Diploma or Degree as the case may be;

- (k) 'Higher Educational Institution' means a university covered under clause (f) of section 2 and an institution deemed to be a university under section 3 of the Act, which is imparting higher education or research therein by means of conducting regular classes or through Open and Distance Learning systems or through online education system;
- (l) 'Learner Support Services' means and includes such services as are provided by a Higher Educational Institution in order to facilitate the teaching-learning experiences by the learner;
- (m) 'Learning Management System' means a system to keep track of delivery of e-Learning Programs, learner's engagement, assessment, results and reporting in one centralized location;
- (n) 'Open University' includes a University which imparts education through distance education or Open and Distance Learning mode using different modes of Information and Communication Technology;
- (o) 'Information and Communication Technology' means the devices, tools, content, resources, forums that can be converted into or delivered through digital forms, which can be deployed for realizing the goals of teaching learning, enhancing access to and reach of resources, building of capacities, as well as management of the educational system;
- (p) 'MOOCs' shall have the same meaning as assigned to it under sub-regulation 3.6 of regulation 3 of the UGC (Credit Framework for Online learning courses through SWAYAM) Regulations 2016;
- (q) 'Online Course or Programme' means the Course or Programme of studies which is delivered through online mode leading to award of a Certificate or Diploma or Degree by an approved Higher Educational Institution and recognised under these Regulations;
- (r) 'Proctored Examination' means the examination conducted under the physical supervision of approved neutral person who ensures the identity of the test taker and the integrity of the test taking environment.
- (s) 'SWAYAM' (Study Webs of Active Learning for Young Aspiring Minds) means the learning management system as specified in the UGC (Credit Framework for online learning courses through SWAYAM) Regulation 2016;
- (t) 'Self-Learning e-Module' means a modular unit of e-learning material which is inter-alia self-explanatory, self-contained, self-directed at the learner, and amenable to self-evaluation, and enables the learner to acquire the prescribed level of learning in a course of study and includes contents in the form of a combination of the following e-Learning content, namely:-
 - (a) e-Text Materials,
 - (b) Video Lectures,
 - (c) Audio-Visual interactive material,
 - (d) Virtual Classroom sessions,
 - (e) Audio Podcasts,
 - (f) Virtual Simulation, and
 - (g) Self-Assessment Quizzes or Tests.

4. Eligibility Criteria.—Any Higher Educational Institution, which fulfills the following conditions, may apply for offering Online Course or Programme, namely:-

- (1) (i) should have been in existence for at least five years;
 - (ii) should be accredited by the National Assessment and Accreditation Council (NAAC) with minimum score of 3.26 on a 4-point scale; and
 - (iii) should be in the Top-100 in overall category in the National Institutional Ranking Framework (NIRF) for at least two years during the previous three years:
- Provided that items (ii) and (iii) shall not be applicable to government Open University till National Assessment and Accreditation Council (NAAC) or similar accreditation system and National Institutional Ranking Framework (NIRF) are made available for such Open University.
- (2) An Higher Educational Institution shall offer Online Course or Programme in only those disciplines in which it has already been offering the same or similar Course or Programme in regular mode (of classroom teaching) or in Open and Distance Learning mode and from which at least one batch has been passed out:

Provided that the Online Course or Programme requiring Practical or laboratory courses as a curricular requirement shall not be conducted.

- (3) An Higher Educational Institution may offer Certificate, Diploma and Degree Courses or Programmes in full-fledged online mode subject to the condition that all such Courses or Programmes are duly approved by the statutory authorities or bodies of the Higher Educational Institution and the delivery mechanism conforms to the quality standards of the Online education as specified under these regulations.
- (4) An Higher Educational Institution should have the demonstrated capability for developing and production of Online Courses or Programmes-
- i) by in-house faculty for designing courses of the Course or Programme and developing the same in a manner that can impart skills and knowledge;
 - ii) with the technology for production including in-house or duly out-sourced production facilities for converting the courses of a Course or Programme into Online Courses or Programmes in the following minimum four quadrants, namely:-
 - (a) learning videos with recording or dubbing or editing facilities for graphics or animation creation;
 - (b) e-content for reading and improving comprehension of learners;
 - (c) tests and assignments that test the understanding; and
 - (d) discussion forum that clarifies the doubts of the learners;
 - iii) having access to SWAYAM for-
 - (a) Learner Authentication - integrated with AADHAAR or other government recognised identity for Indian students and Passport for foreign students;
 - (b) Learner Registration - through a web application with supporting documents;
 - (c) Payment Gateway –using Digital Payment system;
 - (d) Learning Management System - which tracks the delivery of a Course or Programme, learner's engagement, assessment, results, and reporting supported by analytical tools that can help the teachers to extract and use the relevant reports;
 - iv) with ability to conduct examinations either using technology-enabled online test with all the security arrangements ensuring transparency and credibility of the examinations, or through the Proctored Examination.

5. Application for the Online Courses or Programmes.- (1) An eligible Higher Educational Institution shall submit proposal for offering Online Courses or Programmes to the Commission through online application, as per the time schedule as laid down by the Commission from time to time.

- (2) The application form shall contain the following details, namely:-
- (i) the approval of the statutory bodies under its Act or Memorandum of Association governing the Higher Educational Institution for offering the Course or Programme in Online mode;
 - (ii) access to SWAYAM or such other platform for effective delivery of all the proposed Course or Programme of study;
 - (iii) list of the Course or Programme proposed to be offered and the expected enrolment of students and other requirements;
 - (iv) systems for Learner Support Services, establishing Internal Quality Assurance Cell for Online Courses or Programmes, availability of the academic and other staff and the administrative arrangements for supportive services for effective delivery of such Online Courses or Programmes;
 - (v) proof of availability or appointment of suitable faculty and staff, infrastructure and technology as specified in **Annexure -1** to these regulations;
 - (vi) expected learning outcomes from the Course or Programme.

6. Approval process.—(1) The Commission shall process the application received under regulation (5) in the following manner, namely:—

- (i) any deficiency or defect in the application shall be communicated by the Commission to the Higher Educational Institution and the Higher Educational Institution shall be required to remove

- or rectify such deficiencies or defects with the necessary documents or information, if any within the laid down time period;
- (ii) where the Higher Educational Institution has made an application for offering a Course or Programme in Online mode, the Commission may cause an inspection, in respect of such Course or Programme at its discretion through an Expert Committee; and
- (iii) the Commission may examine the application with the help of an expert Committee constituted by Chairman of the Commission and the recommendations of such expert Committee shall be placed before the Commission for its consideration.
- (2) After receiving the recommendations of the expert committee, the Commission, if it is satisfied that the Higher Educational Institution fulfils the laid down conditions and the quality parameters specified under these Regulations, shall pass an order granting recognition to such Higher Educational Institution or if it is of the opinion that the institution does not fulfil the laid down requirements in respect of any of the Course or Programme proposed to be offered by it, shall pass an order refusing recognition to such Higher Educational Institution for reasons to be recorded in writing.
- (3) No Higher Educational Institution shall offer any Online Course or Programme and admit students thereto unless it has been granted recognition by the Commission and admission shall not be made in anticipation of the approval.
- Explanation.*—For the removal of doubts, it is hereby clarified that prior to these regulations, the commission has not given recognition for an Online Course or Programme to any Higher Educational Institution.
- (4) The time periods for different stages of approval process shall be laid down by the Commission from time to time.

7. Operation of the Online Courses and Programmes.—(1) The institutions which were given recognition by the Commission under regulation 5 may operate the Online Courses or Programmes from the next following academic session.

(2) The Online Course or Programme offered under these regulations shall conform to the following conditions, namely:-

- (i) The Online Courses and Programmes' delivery shall be through the SWAYAM portal;
- Provided that the Commission may allow any other learning platform after the same is approved by the expert committee after due verification:
- Provided further that the content and the designing and development of courses of the Course or Programme shall have to be developed by the in house faculty as stipulated in item (i) of sub-regulation (4) of regulation.
- (ii) The Courses or Programmes shall be designed for conventional learners, as well as working professionals and other individuals aspiring to acquire knowledge and associated academic credentials;
- (iii) The online learning shall have the following four quadrants 'approach', namely:-
- (a) Quadrant-I i.e. e-Tutorial that shall contain - Video and Audio Contents, animation, simulations, virtual labs.
- (b) Quadrant-II i.e. e-Content, that shall contain - Portable Document Format or e-Books or Illustration, video demonstrations, documents and interactive simulations, wherever required.
- (c) Quadrant-III i.e. Web Resources, that shall contain - Related Links, Open Content on Internet, Case Studies, Historical development of the subject, Articles.
- (d) Quadrant-IV i.e. Self-Assessment, that shall contain – MCQ, Problems, Quizzes, Assignments and solutions, Discussion forum topics and setting up the FAQ, Clarifications on general misconceptions.
- (iv) apart from the actual Course or Programme delivery, other components such as Counseling Process, Online Application Processing and fee payment shall also be provided through Online Mode.
- (v) there shall be provision for continuous assessment of the learner.

- (vi) examinations shall be conducted through Proctored Examination and in conformity with any other norms for such examination as may be laid down by the Commission from time to time.
 - (vii) Higher Educational Institutions shall upload the mandatory self-disclosure for Online Courses or Programmes on their website every year and undergo third party academic audit every two years and internal quality audit every year.
 - (viii) the Program-wise information such as duration, start and end dates, fee, number of students, name of students with identifier, results shall be uploaded on the website of the Higher Educational Institution within ten days from the end of each activity and shall be updated on a continuous basis.
- (3) The Higher Educational Institution may evolve the curricular aspects, assessment criteria and Credit framework for the award of Degree or Diploma or Certificate adopting the following requirement, namely:—
- (i) the course content for each course shall be clearly defined, each having modular e-content, delivered online in a structured format, with clearly spelt out learning outcomes which students are expected to acquire at the end of the module.
 - (ii) Courses or Programmes architecture shall permit the online teacher or instructor to add multi-media enriched and interactive content, activities and assessments to extend learning opportunities and shall be easy to navigate.
 - (iii) a Certificate Course or Programme shall be of minimum of six months' duration and shall have minimum twenty credits.
 - (iv) a Diploma Course or Programme shall be of minimum of one year duration and shall have minimum forty credits.
 - (v) the Credits and minimum duration for the Degree Courses or Programmes offered Online shall be the same as specified by the Commission under Choice Based Credit System (CBCS).
 - (vi) the maximum duration for completing the Online Course or Programme shall be double the minimum duration of the Course or Programme or as laid down by the Commission from time to time.
 - (vii) a Higher Educational Institution may decide the number of credits for an Online Course or Programme at Certificate and Diploma level having duration more than minimum duration, proportionally based on those given in item (iii) and item (iv).
 - (viii) the academic sessions shall begin either from July – August or from January – February every year.
 - (ix) availability of assessment mechanism - each course in the Online Course or Programme shall have a precise assessment mechanism for the identified learning outcomes at each level for both continuous formative and summative assessments.
 - (x) identified technological interface and interoperability - the Online Course or Programme shall be able to utilise a variety of technology tools, shall have a user friendly interface and meet accessibility standards for interoperability and access for learners with special needs.
 - (xi) professional Online Courses or Programmes - in case a Higher Educational Institution intend to offer professional Online Course or Programme in subject areas other than those excluded in sub-regulation (2) of regulation 2, the proposal of Online Courses or Programme, submitted to the Commission along with the application for approval, shall include copy of the approval granted by the professional or statutory body or council concerned for offering such Course or Programme in Online mode and compliance to the requirements of the appropriate professional or statutory council for the Course or Programme covered in their domain shall be responsibility of the Higher Educational Institutions offering such Course or Programme and the Higher Educational Institutions shall be held responsible for any legal issues arising out of non-compliance to such requirements.
- (4) Learners' Requirements for Enrollment to Online Courses or Programmes - Learners to be enrolled for the Online Courses or Programmes shall be acquainted with the requisite information or literacy skills for which there shall be a help-line for technical assistance throughout the semester.
- (5) Learner's Authentication Requirements - The Higher Educational Institutions shall exercise proper learner's authentication practice to ensure the academic integrity and the students, at the time of enrolment and all assessments for examinations, shall be required to provide the ADHAAR number or other government recognized identifier or Passport number, as applicable and verify their

information for authentication for which necessary infrastructure or software shall be provided to them by the Higher Educational Institutions.

- (6) Active Engagement of the Learners - Active engagement in online or virtual class shall be monitored via participation in asynchronous or synchronous discussions, assignment activity and Course or Programme involvement and the analytics of Learning Management System shall be used for ensuring the learner's participation at least for two hours every fortnight.
- (7) Technical Know-how or Skills Requirements for Course Mentors - The Higher Educational Institutions shall have defined criteria or guidelines for the technical know-how and skill requirements of the online Course Mentors, Director, Deputy Director (Online Course or Programme) and Course or Programme Coordinators to ascertain that all the resources are competent to deliver online education effectively from the student learning perspective and continuous up gradation of skills shall be essential for embracing newer methodologies and Information and communication technology tools for enhancing the development and delivery of the Online Course or Programmes in the long run.
- (8) Learners' Support Services and e-Learning Materials - Higher Educational Institutions shall provide adequate support for advising, counseling, mentoring and guidance so as to ensure the best possible learning experience for the learners and there shall be clear guidelines on academic integrity and netiquette (internet etiquette) expectations regarding lesson activities, group discussions, chats and plagiarism.
- (9) Each award of Degree or Diploma or Certificate shall be assigned an unique identification number and shall have AADHAR number or other government recognized identifier or Passport number, as applicable, along with other details of the student and the Course or Programme and shall be uploaded on the National Academic Depository.

8. Course or Programme Monitoring and renewal.—(1) The Commission shall periodically or at any time, based on the information received, review the performance of the Higher Educational Institutions offering Online Course or Programme through an expert Committee ensuring adherence to these Regulations and it may issue directions to comply with a set of requirements and quality guidelines for Online Course or Programme content, instructional design, technology, student assessment, and Course or Programme management.

- (2) There shall be renewal of the approval every second year to conduct the Course or Programme through an online process.
- (3) The Commission shall go through the performance of the institution, assess the outcomes of the Online Course or Programme already offered, and shall give approval for renewal through an online process, within the time period as laid down by the Commission from time to time.
- (4) In case, approval for renewal is not granted to a Higher Educational Institution for running an Online Course or Programme, the Institution shall not offer such Course or Programme for the forthcoming academic year:

Provided that the students already enrolled in the Course or Programme currently running shall be allowed to complete the Course or Programme in the laid down manner.

9. Quality Assurance.—(1) The Higher Educational Institutions offering a Course or Programme in online mode shall take the following steps, namely: -

- (i) establish Internal Quality Assurance Cell on lines of Centre for Internal Quality Assurance (CIQA) as specified in the University Grants Commission (Open and Distance Learning) Regulations, 2017 as amended from time to time.
 - (ii) take adequate measures for training and capacity building of its teaching and administrative staff at regular intervals;
 - (iii) ensure that the quality of Course or Programme of study offered through online mode is maintained on a par with standards laid down by the Commission or the other appropriate statutory authority from time to time;
 - (iv) ensure that the technical and instructional facilities with information resources for online delivery of Course or Programme are in compliance to the guidelines laid by the Commission from time to time, and are commensurate with the number of Course or Programme and enrolments thereto.
- (2) The Higher Educational Institution shall adhere to guidelines on quality assurance mechanism pertaining to Online Course or Programme issued by the Commission from time to time.

- 10. Powers of Inspection and Calling for Information.**—(1) The Commission shall periodically review the performance of the Higher Educational Institutions offering Online Course or Programme and for that purpose may direct the Institutions to provide such information as it may require for ensuring adherence to the Regulations by the Higher Educational Institution, and the Institutions shall be under obligation to provide such information in such time period as may be specified.
- (2) Where the Commission, either *suo-motu* or on the basis of information received by it, considers it necessary so to do, for reasons to be recorded in writing, it may examine through a body of experts or such other means as it may deem fit, to satisfy itself that all the mandatory requirements under these Regulations are being complied with by the Higher Educational Institution imparting Online Courses or Programmes and take appropriate action to get compliance enforced against the Higher Educational Institution in default.
- 11. Withdrawal of Recognition.**—(1) Where the Commission is, on its own motion or on any representation received from any person, or any information received from any other authority or a statutory body, or on the basis of any enquiry or inspection conducted by it, satisfied that a Higher Educational Institution has contravened any of the provisions of these Regulations or guidelines and orders made or issued there under, or has submitted or produced any information and documentary evidence which is found to be false at any stage or any condition which has not been complied with, it may take punitive measures as it may specify, for reasons to be recorded in writing:
- Provided that no such order against the Higher Educational Institution shall be passed unless a reasonable opportunity of hearing has been given to such Higher Educational Institution:
- Provided further that withdrawing the approval Order or refusing approval by the Commission shall come into force with immediate effect.
- (2) In the event of any Higher Educational Institution being found offering Course or Programme in Online mode without the approval of the Commission or in violation to any of the provisions of these Regulations and guidelines or orders made thereunder, the Commission may -
- Issue a Show Cause Notice to withdraw the recognition of the Higher Educational Institution for an academic session or withdraw the recognition of the Higher Educational Institution, maximum up to next five academic sessions or withdraw the recognition of the Higher Educational Institution permanently;
 - Notwithstanding anything contained in item (1), the Higher Educational Institution is found continuing the violations, a First Information Report may be lodged against the officials or management of the errant Higher Educational Institution to take action as per law;
 - withhold or debar from receiving grants from the Commission;
 - refer the matter to the State Government concerned or Central Government as the case may be to initiate appropriate actions in accordance with applicable laws;
 - take action as per the provisions of the Act or Rules or Regulations as applicable to the Higher Educational Institution; and
 - put on the public domain a list of such defaulters Higher Educational Institutions.
- (3) If a Higher Educational Institution offers any Course or Programme in Online mode after coming into force of the order withdrawing approval granted by the Commission, the Degree or Diploma or Certificate obtained pursuant to such Course or Programme shall not be treated as a valid qualifications.
- 12. Appeals and Removal of Difficulties.**—(1) Any Higher Educational Institution aggrieved by an order passed by the Commission under these Regulations may prefer an appeal to the Commission within a period of thirty days and no appeal after the expiry of the said period shall be accepted.
- (2) Every appeal made under sub-regulation (1) shall be accompanied by a copy of the order appealed against.
- (3) After due consideration, the Commission may confirm or reverse the order appealed against and the decision of the Commission shall be final and binding on the Higher Educational Institutions.
- (4) **Removal of Difficulties** : UGC reserves the right to remove difficulty / difficulties in the implementation of these Regulations in consultation with the Ministry of Human Resource Development, Government of India.

Prof. RAJNISH JAIN, Secy.
[ADVT.-III/4/Exty./129/18-19]

Annexure-1**Faculty and Staff Requirements for running Online Programmes****1. Centre / Cell for Online Courses or Programmes:**

- (1) The Higher Educational Institutions intending to offer the Online Courses or Programmes may create a separate Centre or Cell for effective coordination among its Departments or Schools of Studies offering the Course or Programme, Admission or Registration Unit, Examination Unit and Technology Support Unit.
- (2) The Centre or Cell shall maintain and administer, in collaboration with the technology support Unit of Higher Educational Institution, the Centralised Data Base of all the online Courses or Programmes.
- (3) The Centre or Cell shall have the following academic and administrative staff, namely,-
 - (a) **Director- (i)** who shall be responsible for the overall coordination of the Online Courses or Programmes offered by the Higher Educational Institution and shall have the Qualifications and Experience as specified for Professor under the relevant University Grants Commission regulations as amended from time to time.
 - (ii) He/she should have experience or training in the e-content or Online Courses or Programmes or MOOCs development and essentially having basic information and communication technology skills (word processing, spreadsheet and internet communication) as well as familiarity with Online Courses or Programmes, instructional design and Learning Management Systems (LMS).
 - (b) **Deputy Director (e-Learning & Technical).**—(i) who shall be responsible for the technical coordination including maintenance of Learning Management System (LMS), student data and overall instructional design of the Online Courses or Programmes.
 - (ii) He/she shall be responsible for providing technological support and facilitate the faculty in Department or Schools of Studies offering Online Courses or Programmes.
 - (iii) He/she shall have the Qualifications and Experience as specified for Professor or Associate Professor under the relevant University Grants Commission regulations as amended from time to time.
 - (iv) He/she shall be an e-learning expert with experience in technical coordination for modules development and Learning Management System (LMS) and if full-time expert is not available, part-time consultant may be taken on consultancy basis.
 - (c) **Assistant Director – (i)** Having qualifications and experience as specified for Assistant Professor under the relevant University Grants Commission regulations as amended from time to time, initially one, who shall coordinate with Departments or Schools of Studies offering Online Courses or Programmes.
 - (ii) He/she shall have basic information and communication technology skills (word processing, spreadsheet and internet communication).
 - (d) **Assistant Registrar or Section Officer – (i)** Having qualifications and experience as specified for Assistant Registrar or Section Officer under the relevant University Grants Commission regulations as amended from time to time, who shall assist the Director in all administrative work of the Centre or Cell.
 - (ii) Initially one Assistant Registrar or Section Officer may be appointed.
 - (iii) He/she shall have basic information and communication technology skills (word processing, spreadsheet and internet communication).

2. Academic Staff:

- (1) (i) The Departments or Schools of Studies shall be the academic home of the Online Courses or Programmes offered by Higher Educational Institutions.
- (ii) The involvement of the full-time permanent faculty of the Departments or Schools of Studies of the Higher Educational Institution in an Online Course or Programme shall be in the following capacities, namely:-
 - (a) **Programme Coordinator (One per Programme) :** (i) A full-time Faculty shall be the Programme Coordinator for each of the Online Course or Programme offered through online mode.

- (ii) The Course or Programme Coordinator shall be at the level of Professor or Associate Professor or Assistant Professor in the subject area of the concerned Programme.
- (iii) The Programme Coordinator shall be responsible for overall coordination of the development, delivery and assessments of the learners in an Online Programme.
- (b) Course Coordinator** (One per Course): (i) An Online Programme may have more than one Course. In such a case, one full-time Faculty shall be a Course Coordinator for each of the Courses of an Online Programme.
- (ii) The Course Coordinator shall be at the level of Professor or Associate Professor or Assistant Professor in the subject area of the concerned Course.
- (iii) He/she shall be responsible for all academic issues including coordination of academic support services to be provided to the students pertaining to the particular Course.
- (iv) The Course Coordinator shall be responsible for coordinating the development, delivery and assessments of the learners in the Course.
- (v) To assist the full-time faculty (Programme or Course Coordinator) in making the teaching-learning effective in an online environment,
- (c) Course Mentor** (One per batch of 250 learners): (i) He/she shall assist the Programme or Course Coordinator in providing academic support to learners and also in managing virtual teacher-learner interaction groups
- (ii) He/she shall have the relevant qualifications and experience as specified for Assistant Professor under the relevant University Grants Commission regulations as amended from time to time.
- (iii) The Course Mentor shall be paid appropriate honorarium as per the policy of the Commission from time to time.
- (d) Examiners:** The Higher Educational Institution shall appoint examiners for the assessment of the online learners in a Course from among the qualified faculty from within the Institution or from other Institution and they shall be paid appropriate honorarium as per norms of the Higher Educational Institution.

(2) Technical Team for Development of e-Content as Self-Learning e-Modules*:

- Technical Manager (Production)–minimum one
 - Technical Associate (Audio-Video recording and editing)– minimum one
 - Technical Assistant (Audio-Video recording)– minimum one
 - Technical Assistant (Audio-Video editing)–minimum one
- * This activity may be outsourced to the centres across the nation having requisite facilities. If a Higher Educational Institution have full-time technical team, the number of such professionals at various levels shall be specified by the Commission from time to time; these numbers are for the initial stage of e-content and self-learning e-module development and delivery.

3. For Delivery of Online Courses or Programmes:

- (a) Technical Manager (LMS and Data Management) - minimum one (per Centre)
- (b) Technical Assistant (LMS and Data Management) - minimum two

4. For Admission and Examination of Online Courses or Programmes:

- (a) Technical Manager (Admission, Examination and Result) - minimum one (per Centre)
- (b) Technical Assistant (Admission, Examination and Result) - minimum two